

Accessoires	Page
Mise en service/Contrôle de fonctionnement	819

## Wilo-DrainLift SANI-S

p

**La plus petite et légère station de relevage à pompe simple pour les maisons individuelles ou jumelées.** La station de relevage des matières fécales compacte Wilo-DrainLift SANI-S est la station de relevage la plus petite et légère selon EN12050-1 (sans roue de coupe) et est de ce fait parfaitement indiquée pour les maisons individuelles ou jumelées. Dotée d'un volume de pompe important, d'alimentations sélectionnables librement et d'une version optionnelle pour les fluides particulièrement agressifs, la DrainLift SANI-S est flexible et son installation est simple. La construction simple d'utilisation rend l'entretien particulièrement convivial. En cas de panne, vous pouvez recevoir une notification Push sur votre smartphone grâce à un émetteur d'alarme radio en option. Montage et transport extrêmement aisés grâce à la construction compacte gain de place et au poids réduit

### Conception

Station de relevage à pompe simple compacte, prête à être branchée et à moteur immergé pour le pompage des eaux vannes.

### Utilisation

Transport des eaux vannes :

- f Lorsque les eaux chargées ne peuvent pas être conduites aux égouts grâce à l'inclinaison naturelle.
- f Pour le drainage sans reflux, lorsque le point d'écoulement se trouve sous le niveau de reflux.

**Articles assujettis à une éco-participation de 0,42 € unitaire.**

### Vos avantages

- f Montage et transport extrêmement aisés grâce à la construction compacte gain de place et au poids très faible.
- f Sécurité de fonctionnement assurée par le volume de commutation important, la protection thermique du moteur et une alarme indépendante du réseau.
- f La conception sans corrosion à l'aide de plastiques techniques et d'acier inoxydable assure une fiabilité élevée.
- f Connexions sélectionnables librement pour une flexibilité de montage maximum.
- f Entretien et nettoyage aisés grâce à la cuve transparente et à l'ouverture de nettoyage dans le clapet antiretour.
- f Interface optimal avec Wilo-SmartHome pour la notification immédiate depuis un téléphone mobile.

### Dénomination

Exemple : **DrainLift SANI-S.11M/3C** Gamme de produits Station de relevage pour eaux chargées Taille de construction Hauteur manométrique max. Alimentation réseau :

**S** f

**11** f  $M = 1 \sim$

**M** f  $M = 3 \sim$

- 3** Version du moteur et du coffret de commande :
- f* 1 = mode de fonctionnement : S3, coffret de commande : Control MS-L
  - f* 3 = mode de fonctionnement : S3, coffret de commande : Control EC-L
- C** Version pour fluides agressifs

### Équipement/Fonction

- f* Coffret de commande avec alarme et report de défauts centralisé indépendants du réseau Prêt à être branché
- f* Cuve avec ouverture d'entretien et couvercle transparent
- f* Détection du niveau analogique (4 ... 20 mA)
- f* Clapet antiretour avec ouverture d'entretien
- f* Surveillance thermique du moteur avec sonde PTO
- f*

### Matériaux

- f* Carter de moteur : 1.4404
- f* Hydraulique : PP-GF30
- f* Roue : PP-GF30
- f* Cuve : PE
- f* Clapet antiretour : PPS

### Description/Construction

Réservoir collecteur étanche au gaz et à l'eau, doté d'un espace collecteur incliné et ouverture d'entretien avec couvercle transparent. Les arrivées sont librement sélectionnables, la détection du niveau est effectuée à l'aide d'un signal de sortie analogique 4...20 mA. Raccord côté refoulement avec clapet antiretour monté avec ouverture d'entretien.

Entraînement assuré par un moteur refroidi en surface avec surveillance thermique du moteur.

Coffret de commande préinstallé pour le fonctionnement automatique : **Wilo-Control MS-L**

- f*
- f f* Report de défauts centralisé avec contacts secs
- f* Alarme intégrée et indépendante du réseau
- f* Temporisation réglable
- f* Câble de raccordement 1,5 m avec fiche intégrée

### Wilo-Control EC-L

- f* Commande par écran et menu alphanumérique à base de symboles
- f* Report de défauts centralisé avec contacts secs
- f* Report de défauts individuel avec contacts secs
- f* Alarme intégrée et indépendante du réseau
- f* Temporisation réglable
- f* Câble de raccordement 1,5 m avec fiche intégrée
- f*
- f*
- f*
- f*

### Options

- f* Variante pour fluides agressifs avec raccordement ModBus

### Contenu de la livraison

- f* Station de relevage avec coffret de commande et câble de raccordement avec fiche
- f* Manchon à bride DN 80/100
- f* Manchon DN 100 pour raccord côté refoulement
- f* Manchon 50 mm pour raccord de purge
- f* Manchon DN 50 pour raccord de vidange
- f* Kit d'arrivée avec scie cloche 124 mm et joint d'étanchéité DN 100
- f* Matériel de fixation
- f* Tapis d'isolation
- f* Accumulateur 9 V
- f* Notice de service et d'entretien

#### Caractéristiques techniques (gamme)

Bride de refoulement	DN 80
Bride côté aspiration DN	-
Raccord de la purge d'air	Ø 50
Volume brut de la cuve V	46 l

#### Caractéristiques techniques (gamme)

Volume de commutation V	25 l
Dimension diagonale	630 mm
Température ambiante T	3...40 °
Température du fluide T	C
	3...40 °
	C

Groupe de prix : PG7

#### Informations de commande

Types	Mode de fonctionnement (non immergé)	Prise électrique	Alimentation réseau	N° d'art.	
					EUR
<b>DrainLift SA-NI-S.11M/1</b>	S2-15 min. / S3-10%	Fiche à contact de protection	1~230 V, 50 Hz	<b>2549900</b>	<b>2.747,-</b>
<b>DrainLift SA-NI-S.11M/3C</b>	S2-15 min. / S3-10%	Fiche à contact de protection	1~230 V, 50 Hz	<b>2549917</b>	<b>4.101,-</b>
<b>DrainLift SA-NI-S.11T/1</b>	S2-15 min. / S3-10%	CEE 16A, 3P+N+PE, 6h	3~400 V, 50 Hz	<b>2549901</b>	<b>2.747,-</b>
<b>DrainLift SA-NI-S.11T/3C</b>	S2-15 min. / S3-10%	CEE 16A, 3P+N+PE, 6h	3~400 V, 50 Hz	<b>2549918</b>	<b>4.101,-</b>

Plan d'encombrement

DrainLift SANI-S

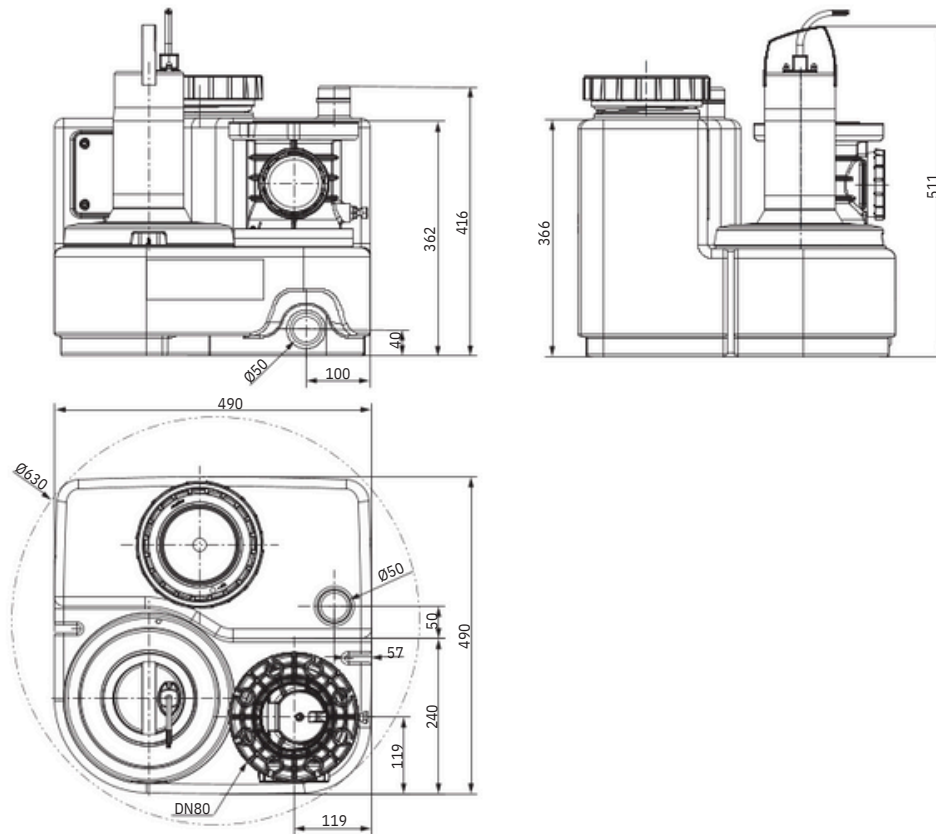

Plan d'encombrement

DrainLift SANI-S - zones d'entrée

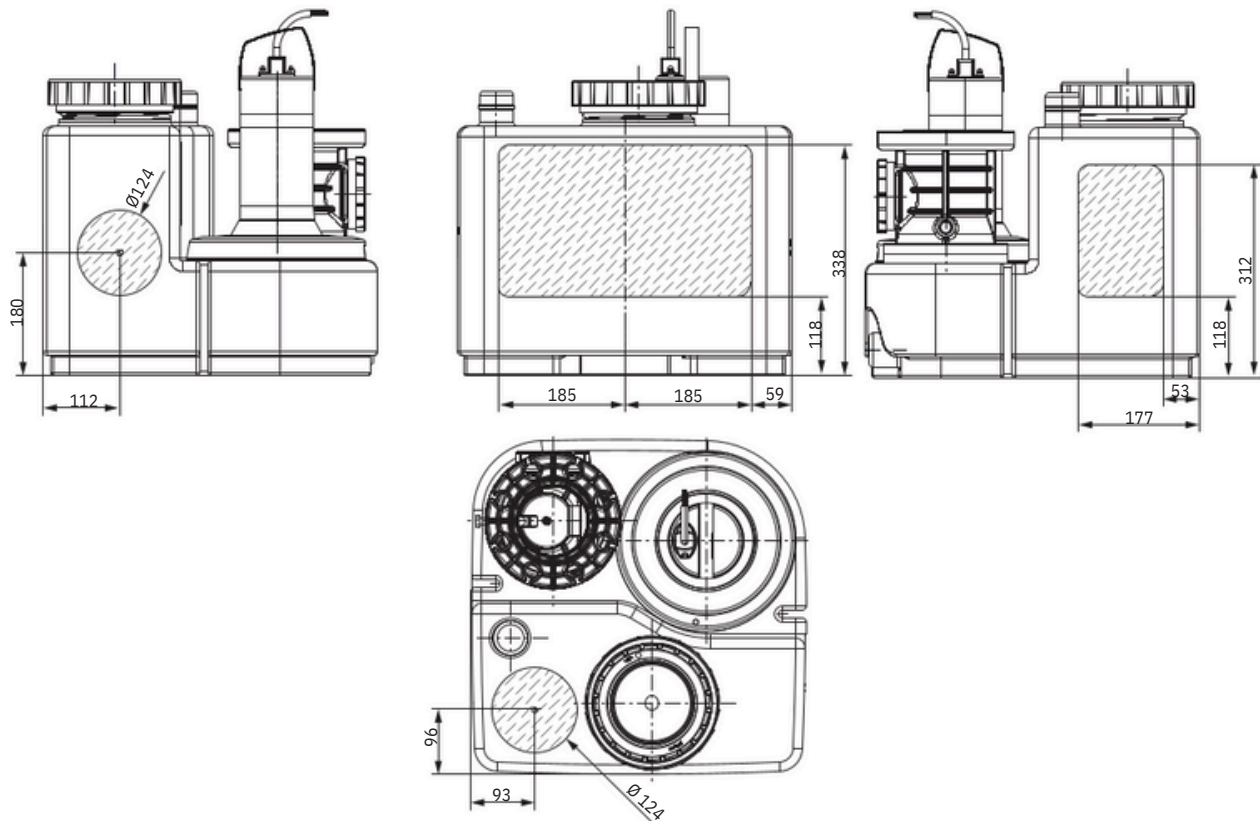

Sous réserve de modifications techniques. Tous les prix s'entendent Hors Taxes, applicables au 1er janvier 2021.  
Ī = contacter Wilo

Caractéristiques techniques					
Types	Courant nominal	Puissance absorbée	Puissance nominale du moteur	Longueur du câble de raccordement	Poids net approx.
	$I_{N/A}$	$P_{1max}$	$P_2$	$D$	$m$
		kW		m	kg
DrainLift SA-NI-S.11M/1	5,4	1,07	0,75	4	27
DrainLift SA-NI-S.11M/3C	5,4	1,07	0,75	4	28
DrainLift SA-NI-S.11T/1	1,9	1,03	0,75	4	28
DrainLift SA-NI-S.11T/3C	1,9	1,03	0,75	4	29

Groupe de prix : PG14

Accessoires mécaniques			
Types	Description	N° d'art.	EUR
Vanne d'arrêt PVC DN 100	Avec extrémités de tube rigides DN 100	2529808	453,-
Vanne d'arrêt PVC DN 150	Avec extrémités de tube rigides DN 150	2529809	792,-
Vanne d'arrêt DN 80, EN-GJL-250	En EN-GJL-250	2017295	319,-
Vanne d'arrêt DN 100, EN-GJL-250	En EN-GJL-250	2017296	374,-
Vanne d'arrêt DN 150, EN-GJL-250	En EN-GJL-250	2017297	677,-
Manchon à bride DN 80	En PUR, avec tuyau flexible, colliers de tuyaux et accessoires de montage	2511595	188,-
Manchon à bride DN 100	En PUR, avec tuyau flexible, colliers de tuyaux et accessoires de montage	2511597	195,-
Manchon à bride DN 150	En PUR, avec tuyau flexible, colliers de tuyaux et accessoires de montage	2511598	216,-
Kit de joints d'étanchéité d'alimentation DN 100	Joint en NBR, collier de serrage et scie rotative à lames amovibles	2521841	127,-
Kit de joints d'arrivée DN 150	Joint en NBR, collier de serrage et scie rotative à lames amovibles	2515145	157,-
Joint d'arrivée DN 100	Joint d'étanchéité en NBR pour raccord d'arrivée	2522672	53,-
Accessoires de montage DN 80/100, PN 10	Pour raccordement de bride, avec vis, écrous et joint plat	6077521	27,70
Accessoires de montage DN 150, PN 10	Pour raccordement de bride, avec vis, écrous et joint plat	6077523	31,80
Pompe à membrane manuelle	Raccord des deux côtés avec taraudage Rp 1½	2060166	466,-
Vanne à trois voies Rp 1½	En laiton chromé, 3 raccords à taraudage	2511607	227,-

Groupe de prix : PG14

Accessoires électriques – Avertisseur à alimentation autonome			
Avertisseur pour la détection des fuites d'eau dans les locaux et bâtiments. Le message d'alerte a lieu sous forme sonore, visuelle ou par radio. En outre, d'autres consommateurs peuvent être directement pilotés.			
Types	Description	N° d'art.	EUR
Flash 24 V CC	Flash au xénon pour montage mural en intérieur ou en extérieur. Couleur de la lumière : rouge Fréquence de clignotement : 0,75 Hz	2551612	292,-
Avertisseur sonore 12-24 V CC	Alarme sonore à cornet pour montage mural en intérieur ou en extérieur. Signal d'alarme par procédé électromécanique au moyen d'une membrane en acier (92 dBA).	2017208	94,-
Avertisseur sonore 1~230 V	Alarme sonore à cornet pour montage mural en intérieur ou en extérieur. Signal d'alarme par procédé électromécanique au moyen d'une membrane en acier (88 dBA).	501459398	83,-

D'autres accessoires figurent à la fin de ce document, sous « Accessoires électriques »

Attention : les coffrets de commande ne sont pas protégés contre les explosions et peuvent être montés uniquement hors des secteurs à risque d'explosion. En cas d'utilisation de pompes dans des zones à risque d'explosion, le client est tenu de prévoir certaines mesures.