

POMPES D'ASSAINISSEMENT



POMPES SUBMERSIBLES POUR EAUX USÉES

Séries MXS, V(X), K(X) | Refoulement DN 80 - DN 150





HOMA: DES PRODUITS HAUT DE GAMME POUR L'ASSAINISSEMENT

RENDEMENT ET EFFICACITÉ ÉLEVÉS

Spécialisé depuis plusieurs décennies dans la conception et la fabrication de pompes et systèmes utilisant la technologie des moteurs submersibles, HOMA répond aux exigences des défis actuels. Tant au niveau de la qualité, des normes que du service.

Compétence, technicité et capacité d'adaptation aux besoins de ses clients valent aujourd'hui à HOMA une position de partenaire reconnu par de nombreux acteurs du marché de l'eau.

CONFIGURATIONS PERSONNALISÉES, SOLUTIONS OPTIMALES

HOMA associe la sécurité, la rentabilité et une conception robustes, adaptées aux besoins clients. Sa gamme s'étend de la station de pompage complète avec pompes, robinetteries, tuyauteries, stations en béton ou en polyester jusqu'à l'armoire de commande électronique ou électromécanique. HOMA met l'accent sur une conception optimale basée sur la maîtrise des dépenses pour le client quel que soit le type d'installation.

FIABILITÉ EPROUVÉE, CONSOMMATION D'ÉNERGIE RÉDUITE

HOMA vous accompagne dans vos projets d'assainissement : les stations de pompage sont commandées et surveillées de manière totalement automatique, un système d'alarme permettant de connaître l'état de fonctionnement en temps réel. Les différents systèmes de détection de niveau ; flotteurs, pneumatiques, ultrasons, sondes hydrostatiques, optimisent le fonctionnement de la station de pompage.

Toutes les pompes HOMA sont également disponibles en version antidéflagrante.



Un banc d'essai dernière génération, permet de tester les pompes avant leur livraison.



Pour les produits chimiquement agressifs : Les séries de moteurs submersibles en acier inoxydable de HOMA.

TECHNIQUE VALIDÉE POUR DE NOMBREUX CHAMPS D'APPLICATION

APPLICATIONS MULTIPLES – SOLUTIONS INDIVIDUELLES

Les pompes submersibles HOMA sont adaptées au pompage des eaux usées domestiques, municipales et industrielles, des matières fécales et des boues, (même à haute teneur en matières solides et fibreuses), ainsi que les eaux de tout type. Grâce à l'utilisation de différents matériaux (diverses nuances d'acier inoxydable, bronze, viton, etc.), les pompes submersibles HOMA sont utilisées dans les secteurs industriels les plus variés.

- Effluents industriels
- Stations d'épuration des eaux
- Grandes stations de pompage
- Application industrielle
- Huile et gaz
- Construction de centrales électriques
- Exploitation minière
- Processus chimiques
- Construction navale / Applications offshore

PLUS DE PERFORMANCES POUR CHAQUE EXIGENCE

Qu'elles soient utilisées pour l'alimentation en eau dans les centrales électriques, pour la récupération de lixiviat dans l'industrie pour l'épuisement d'effluents industriels ou encore pour l'eau de ballastage dans la construction navale, les pompes HOMA sont utilisées avec des caractéristiques éprouvées telles que :

- Options de la roue en fonction du type de pompe telles que les symétries spéciales, les matériaux durcis et les revêtements céramiques.
- Moteurs appropriés pour un fonctionnement continu avec ou sans enveloppe de refroidissement
- Matériaux de haute qualité
- Construction robuste



POUR UNE SECURITE ET UNE LONGEVITE ACCRUES

DANS TOUS LES MODES D'EXPLOITATION

Les moteurs sont conçus pour le mode d'exploitation S1 (fonctionnement continu) avec une fréquence maximale de 20 démarrages par heure. En plus de la version standard pour un fonctionnement avec moteur immergé, la version spéciale avec enveloppe de refroidissement du moteur permet l'utilisation d'un moteur hors d'eau ou en fosse sèche.

L'intégralité des hydrauliques HOMA (roues vortex, monocanal, multicanal) est le bon choix pour un fonctionnement continu ou intermittent.

QUALITÉ SUPÉRIEURE DES MATÉRIAUX – FAIBLE PROBABILITÉ DE PANNES

La qualité est une valeur mesurable : les constructions monobloc totalement étanches et submersibles des pompes HOMA séduisent par le dimensionnement de leurs composants élaborés dans des matériaux d'une qualité reconnue et constitue un ensemble mécanique solide.



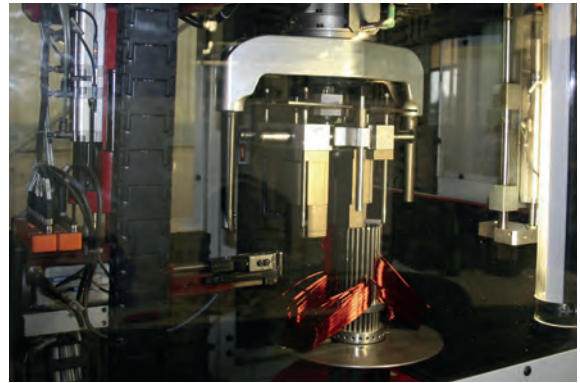

Le bobinage du moteur peut être réalisé pour différentes tensions et fréquences.

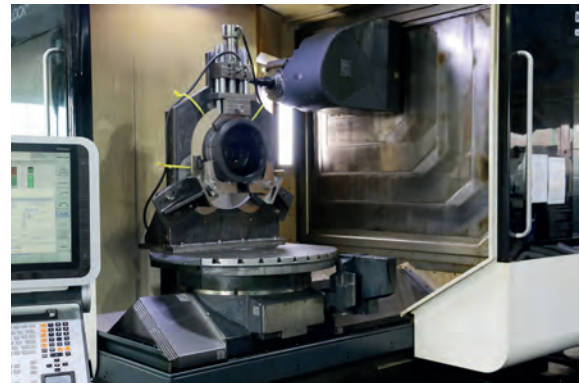

Notre usine utilise des machines modernes pour l'usinage mécanique des pièces offrant ainsi efficacité et flexibilité.

ENTRETIEN FACILITE LORS DE L'INSTALLATION

INSTALLATION IMMERGÉE STATIONNAIRE

La pompe est connectée à la conduite de refoulement par l'intermédiaire d'un pied d'assise fixé au fond de la station. Pour la maintenance ou les réparations, la pompe peut être extraite en coulissant le long des barres de guidage. Le désaccouplement et l'accouplement se font automatiquement, il n'est donc pas nécessaire de descendre dans la station de pompage. Grâce à son joint souple en caoutchouc, le système d'accouplement HOMA permet un raccordement sûr, étanche et durable entre la pompe et la conduite de refoulement.

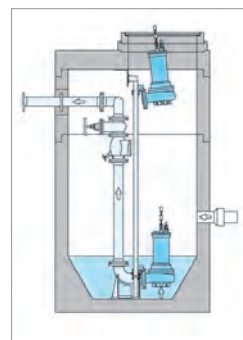

Installation immergée stationnaire

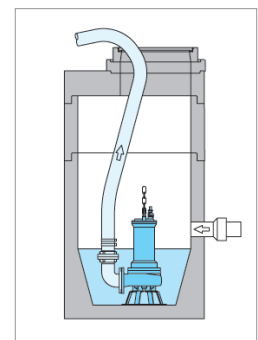

Installation immergée mobile

INSTALLATION IMMERGÉE MOBILE

La pompe est installée sur un socle pour un fonctionnement en immersion dans des fosses et des puisards, pour une utilisation temporaire, de secours ou d'entretien. Peut être utilisée avec un tuyau flexible ou une conduite de refoulement rigide.

INSTALLATION EN FOSSE SECHE STATIONNAIRE VERTICALE OU HORIZONTALE

La pompe est installée dans un local séparé de la station de pompage, à l'épreuve des inondations. Raccord à brides pour conduite d'aspiration et de refoulement.

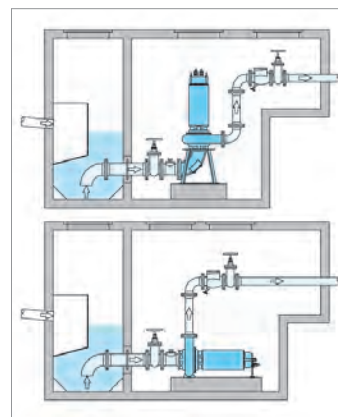



MOTEURS EFFTEC ET ÉQUIPEMENTS HYDRAULIQUES MXS

MXS : LA SOLUTION AU COLMATAGE

Au cours des dernières années, les liquides à pomper ont fortement changé en raison de la teneur croissante en matières solides. La dernière génération des hydrauliques MXS, roue fermée monocanal, dotée de fortes sections de passage permet de garantir un fonctionnement fiable.

Le service recherche & développement HOMA a complètement revu la conception de la roue et de la volute. Résultat : un rendement hydraulique nettement amélioré atteignant 81 pour cent, ainsi qu'une résistance au colmatage et une stabilité de fonctionnement. Combinés à la technique éprouvée des moteurs submersibles HOMA, les nouveaux équipements hydrauliques MXS ouvrent de nouvelles perspectives en matière d'efficacité et de sécurité de fonctionnement.

EFFTEC : TECHNOLOGIE INNOVANTE

Afin d'obtenir un rendement total maximal ainsi qu'une faible consommation d'énergie, les nouveaux moteurs EffTec ont été mis au point dans le centre de développement HOMA. L'association des moteurs EFFTEC et des hydrauliques MXS est une solution d'avenir en matière de pompage.

Le système PermaCool récemment mis au point est également un système de pointe. Ce refroidissement permanent du moteur permet désormais, d'installer le groupe de pompage soit en immergé soit en fosse sèche. Le nouveau design de l'enveloppe de refroidissement, pour lequel un brevet est déposé, améliore la circulation des particules solides à l'intérieur de celle-ci.

Combiné à la température de bobinage toujours faible des moteurs EffTec, le système PermaCool garantit une faible charge thermique de tous les composants et assure ainsi une longue durée de vie des équipements de pompage.

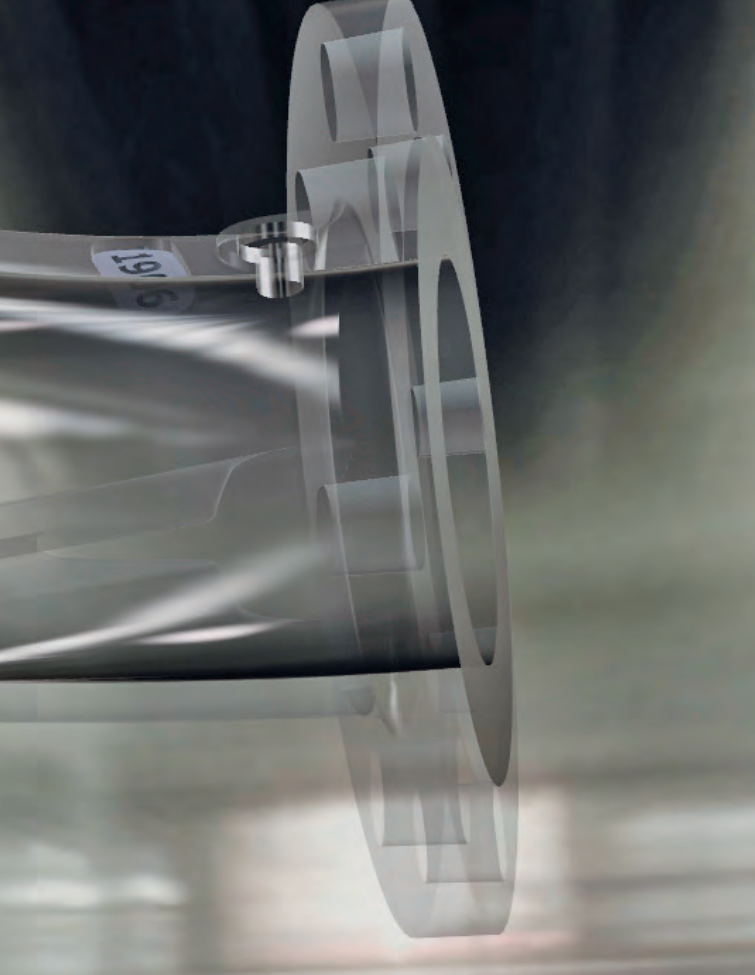

En option avec possibilité de raccordement pour une vanne de brassage automatique HOMA FV

PLUS DE SÉCURITÉ GRÂCE AUX ACCESSOIRES INTELLIGENTS

VANNE DE BRASSAGE : UNE QUESTION DE PROPRETÉ

Les stations de pompage doivent être souvent nettoyées, car des sédiments se déposent au fond ou une croute flottante se forme à la surface de l'eau. Cela peut impliquer des mesures de nettoyage et de remise en état onéreuses, ainsi que des frais élevés en raison des temps d'arrêt. HOMA a la solution à ce problème : Les nouvelles vannes de brassage HOMA FV 25 et FV 50 empêchent de manière fiable tout dépôt dans les stations de pompage. A chaque démarrage du cycle de pompage, la vanne s'ouvre et une partie du fluide pompé est redirigé dans la station brassant ainsi les sédiments pour les remettre en suspension et les évacuer pendant le cycle de pompage.

Le jet de brassage peut être orienté soit vers le fond de la station pour éviter les dépôts, soit vers le haut pour éviter la formation d'une couche graisseuse en surface.



SÉRIES ET TYPES DE POMPES

MOTEURS : SELECTION

Vitesses de rotation:

En fonction des équipements hydrauliques, les moteurs sont construits pour les vitesses suivantes:

- 2900 tr/mn = à 2 pôles
- 1450 tr/mn = à 4 pôles
- 960 tr/mn = à 6 pôles

Tensions:

Toutes les indications de performance se réfèrent à une tension de service de 400 V/triph. 50 Hz. D'autres tensions sont disponibles sur demande.

Type de démarrage:

Les pompes sont livrées en version standard pour le démarrage direct ou démarrage étoile-triangle.

Tous les moteurs sont également disponibles pour le mode variateur de fréquence et le mode démarrage progressif.

Protection anti déflagrante:

Selon le modèle, également disponible en version antidéflagrante.

Installation fosse sèche:

En complément de la version standard pour le fonctionnement immergé, tous les moteurs sont aussi disponibles pour une installation à sec avec enveloppe de refroidissement.

Surveillance du moteur:

Tous les moteurs sont livrés avec une protection thermique intégré au bobinage (bimétallique). Sonde ou PTC ou PT 100 (sur demande).

Selon le modèle, livrable avec :

- sonde de contrôle de la chambre de la barrière d'huile
- Contrôle électronique de l'humidité du compartiment de connexion des câbles
- Surveillance de l'humidité dans la chambre du stator
- Surveillance de la température des roulements

CODIFICATION DES TYPES DE POMPES

Série	Type de roue	Bride de refoulement	Section de passage	Diamètre de la roue	Taille du moteur	Enveloppe de refroidissement	Puissance du moteur	Vitesse de rotation	Protection	Moteur anti-déflagrant
Pompe					Moteur					
	MXS	2	4	48-	T	(U)	6	4	(S)	(EX)
	MXS Roue fermée monocanal V(X) Roue Vortex K(X) Roue fermée multicanal	1 = 80 mm 2 = 100 mm 3 = 150 mm	(mm : 25) 3 = 80 mm 4 = 100 mm	(mm : 5) par ex. 48 = 240 mm	C, D, T, P, F, G ET: Moteur EffTec avec Système PermaCool pour une installation immergée ou à sec	Moteur avec enveloppe de refroidissement pour une installation à sec U= refroidissement par liquide pompé		2 = à 2 pôles (2900 tr/mn) 4 = à 4 pôles (1450 tr/mn) 6 = à 6 pôles (960 tr/mn)	Uniquement pour les moteurs sans refroidissement de l'enveloppe S = Surveillance de l'humidité de la chambre du stator	

SÉRIES ET ÉQUIPEMENTS HYDRAULIQUES

ÉQUIPEMENTS HYDRAULIQUES - SÉLECTION

Bride de refoulement et d'aspiration:

Bride normalisée DIN

- DN 80
- DN 100
- DN 150

Réductions et adaptateurs disponibles en accessoires pour autres pieds d'assise.

Roues:

En fonction de l'effluent à pomper, différentes formes de roue sont disponibles.

Section de passage:

Selon le type de pompes, diamètre de passage libre de 80 mm ou 100 mm.



MXS

Roue fermée monocanal

Pour effluents contenant impuretés et boues avec des particules solides et fibres longues. Nouvelle génération d'équipement hydraulique MXS avec des roues anti-colmatage et des rendements supérieurs à 80 %.



K(X)

Roue fermée multicanal

Pour effluents contenant impuretés et boues avec des particules solides.



V(X)

Roue vortex

Pour effluents contenant un grand nombre d'éléments en suspension, ou de matières fibreuses ou gazeuses.

CONSTRUCTION: UNE TECHNOLOGIE RÉFLÉCHIE POINT PAR POINT

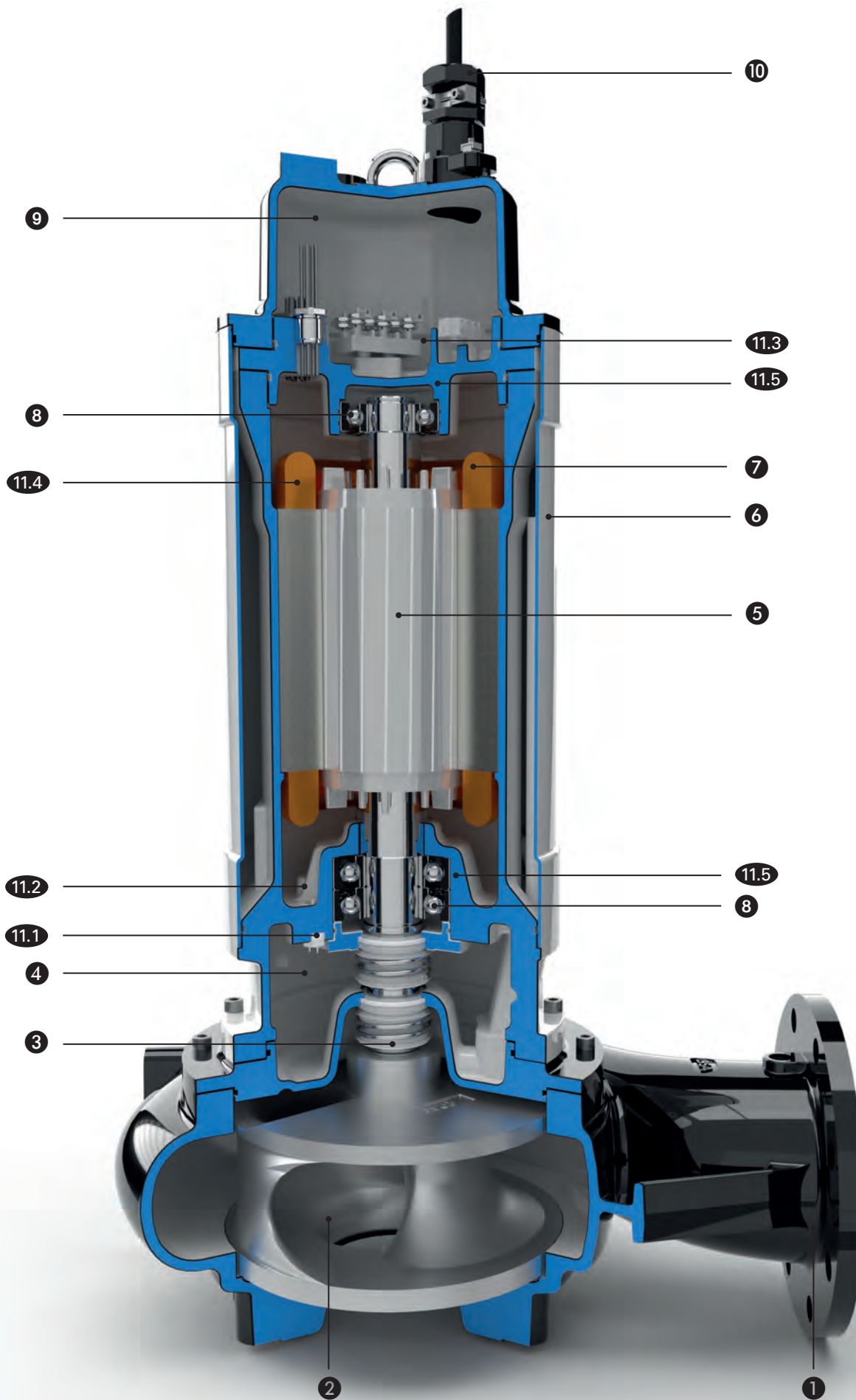

QUALITÉ ÉLEVÉE DES MATÉRIAUX – PLUS GRANDE FIABILITÉ

La qualité est une valeur mesurable : les constructions monobloc totalement étanches et submersibles de HOMA convainquent par le dimensionnement de leurs composants élaborés dans des matériaux d'une qualité exceptionnelle et constituant un ensemble mécanique solide.

1 BRIDE DE REFOULEMENT

DN 80, DN 100 ou DN150 (PN 10).

2 ROUES ANTI-COLMATAGE

- Roues fermées monocanal avec large passage libre. Bague d'usure échangeable
- Roue fermée multicanal avec bague d'usure remplaçable
- Roue vortex

3 ÉTANCHÉITÉ D'ARBRE

Deux garnitures mécaniques d'étanchéité indépendantes en carbure de silicium montées en tandem

4 CHAMBRE A HUILE

Chambre à huile indépendante avec possibilité de contrôle par vis d'inspection. Tous les moteurs sont équipés en standard d'un contrôle des joints dans la chambre de barrage d'huile.

5 MOTEUR

Moteurs électriques triphasés avec enroulement à 2, 4 ou 6 pôles. Classe d'isolation de l'enroulement H (180 °C), indice de protection IP 68.

PROTECTION CONTRE LES EXPLOSIONS

Selon le modèle, également disponible en version antidéflagrante.

6 REFROIDISSEMENT DU MOTEUR

Les moteurs immergés sont refroidis par le liquide ambiant. Pour les installations en fosse sèche, les moteurs sont refroidis grâce à l'enveloppe de refroidissement dans laquelle circule le liquide pompé (modèle U).

7 DÉVELOPPEMENT DU MOTEUR

Sondes thermiques disponibles de série sur tous les modèles. Sonde PTC ou PT 100 sur demande.

8 STOCKAGE DES ARBRES

Roulements robustes, sans entretien et lubrifiés à vie. Surveillance de la température des roulements en option.

9 COMPARTIMENT DE RACCORDEMENT DES CÂBLES

Compartiment de raccordement des câbles encapsulé de manière étanche à l'eau sous pression. Standard pour les moteurs F(U), G(U). En option pour le moteur P(U).

10 ENTRÉE DE CÂBLE

Entrée de câble étanche à l'eau sous pression avec câble H07RN8-F. Câble blindé en option.

11 SURVEILLANCE DU MOTEUR

11.1 Surveillance des joints Chambre à huile (standard)

11.2 Surveillance des joints du compartiment moteur (en option)

11.3 Surveillance des joints Compartiment de raccordement (standard pour les moteurs F et G. P(U), FU, moteur GU en option))

11.4 Surveillance de la température du bobinage par un interrupteur bimétallique (standard, PTC à froid et PT100 en option)

11.5 Surveillance de la température du palier supérieur/ inférieur par PT100 (en option)

MATERIAUX

Carcasse de moteur	Fonte grise EN-GJL-250 (acier inoxydable en option)
Volute de pompe	Fonte grise EN-GJL-250 (acier inoxydable en option)
Roue	Fonte grise EN-GJL-250 (acier inoxydable en option)
Bague d'usure	Bronze
Arbre moteur	Acier inoxydable
Garniture mécanique d'étanchéité	Carbure de silicium / carbure de silicium
Enveloppe de refroidissement (pour le modèle U)	Acier inoxydable
Joint	Perbunan NBR (Viton FPN optional)
Câble	H07RN8-F

LES NOUVEAUX MOTEURS EFFTEC:
TECHNOLOGIE INNOVANTE - EFFICACITÉ SUPÉRIEURE

EFFTEC

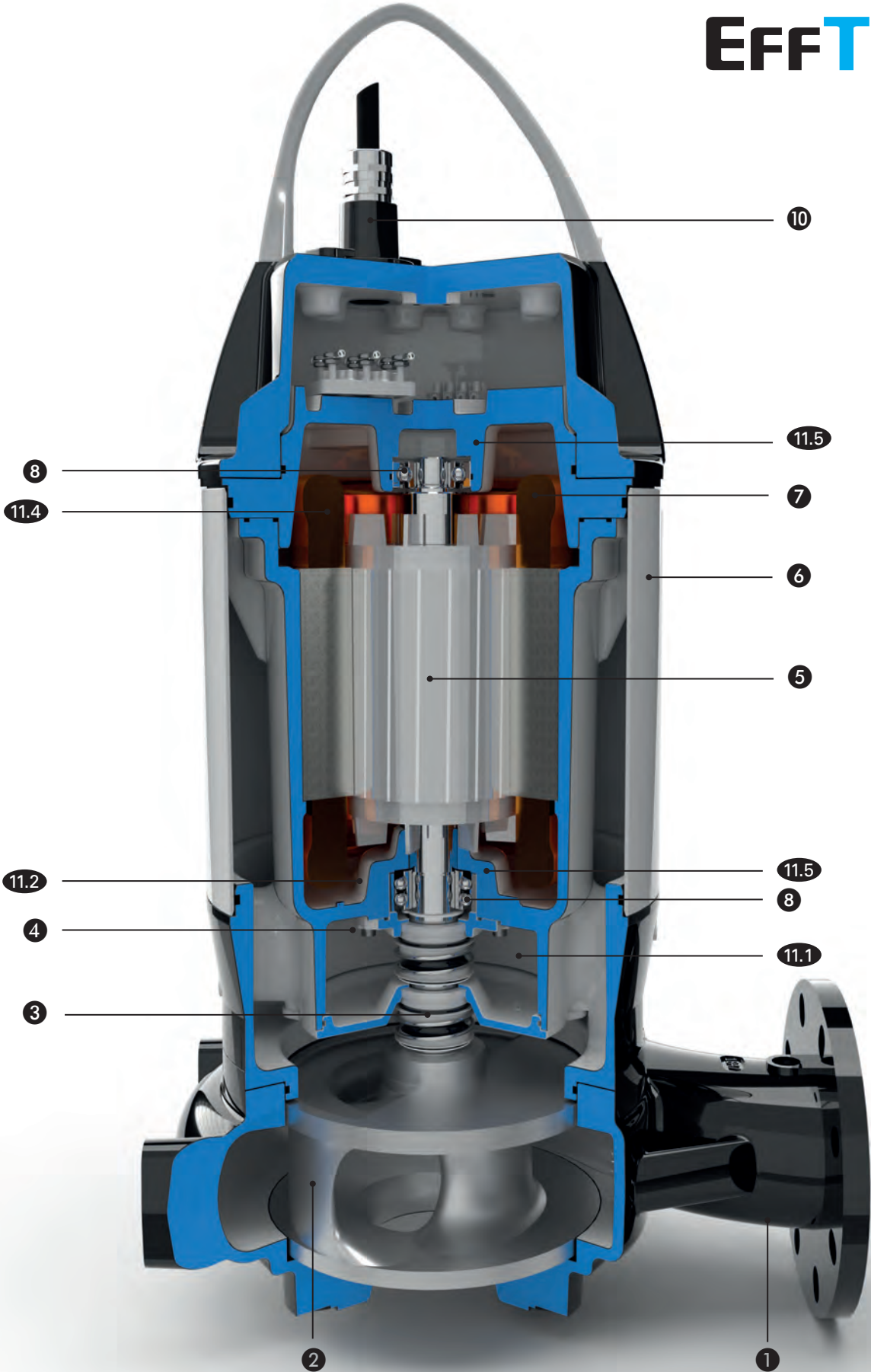

REFROIDISSEMENT PERMANENT DU MOTEUR PERMACOOL

Les moteurs de la série ET sont équipés du nouveau système PermaCool. Ce refroidissement permanent du moteur permet désormais, d'installer le groupe de pompage soit en immergé soit en fosse sèche. Le nouveau design, pour lequel un brevet est déposé, améliore la circulation des particules solides contenu dans l'effluent.

1 BRIDE DE REFOULEMENT

Avec bride DN 80, DN 100 ou DN150 (PN 10).

2 ROUES ANTI-COLMATAGE

- Roues fermées monocanal avec large passage libre. Bague d'usure échangeable
- Roue vortex

3 ÉTANCHÉITÉ D'ARBRE

Deux garnitures mécaniques d'étanchéité indépendantes l'une de l'autre montées en tandem.

4 CHAMBRE DE RETENTION A HUILE

Chambre à huile indépendante avec possibilité de contrôle par vis d'inspection. Tous les moteurs sont équipés en standard d'un contrôle des joints dans la chambre de barrage d'huile.

5 MOTEUR

Moteurs électriques triphasés avec enroulement à 2, 4 ou 6 pôles. Classe d'isolation de l'enroulement H (180 °C), indice de protection IP 68.

PROTECTION CONTRE LES EXPLOSIONS

Selon le modèle, également disponible en version antidéflagrante.

6 SYSTÈME PERMACOOL DE REFROIDISSEMENT DU MOTEUR

Ce refroidissement permanent du moteur permet désormais, au choix, l'installation immergée ou l'installation à sec des groupes.

Garantit une faible charge thermique de tous les composants et assure ainsi une longue durée de vie.

7 DÉVELOPPEMENT DU MOTEUR

Sondes thermiques disponibles de série sur tous les modèles. Sonde PTC ou PT 100 sur demande.

8 STOCKAGE DES ARBRES

Roulements robustes, sans entretien et lubrifiés à vie. Surveillance de la température des roulements en option.

10 ENTRÉE DE CÂBLE

Entrée de câble étanche à l'eau sous pression avec câble H07RN8-F. Câble blindé en option.

11 SURVEILLANCE DU MOTEUR

11.1 Surveillance des joints Chambre à huile (standard)

11.2 Surveillance des joints du compartiment moteur (en option)

11.4 Surveillance de la température du bobinage par un interrupteur bimétallique (standard, PTC à froid et PT100 en option)

11.5 Surveillance de la température du palier supérieur/inférieur par PT100 (en option)



Simulation de flux du nouveau refroidissement de moteur PermaCool

MATERIAUX

Carcasse de moteur	Fonte grise EN-GJL-250
Corps de pompe	Fonte grise EN-GJL-250 <small>(acier inoxydable en option)</small>
Roue	Fonte grise EN-GJL-250 <small>(acier inoxydable en option)</small>
Bague d'usure	Bronze
Arbre moteur	Acier inoxydable
Garniture mécanique d'étanchéité	Carbure de silicium/carbure de silicium
Enveloppe de refroidissement	Acier inoxydable
Élastomère	Perbunan NBR <small>(Viton FPN optional)</small>
Câble	H07RN8-F

DN 80 - PLAGE DE SÉLECTION

DN 80

Roue fermée monocanal
80 mm Ø
Passage libre
2900 tr/mn



VOIR PAGE 17

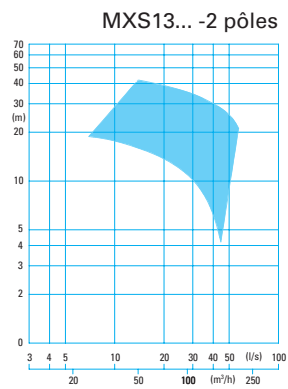

DN 80

Roue fermée monocanal
80 mm Ø
Passage libre
1450 tr/mn



VOIR PAGE 18

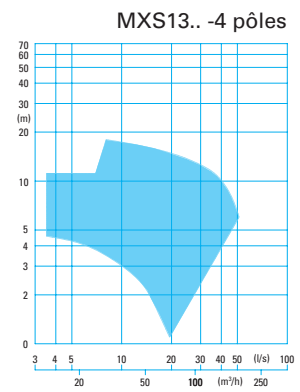

DN 80

Roue vortex
80 mm Ø
Passage libre
2900 tr/mn



VOIR PAGE 19

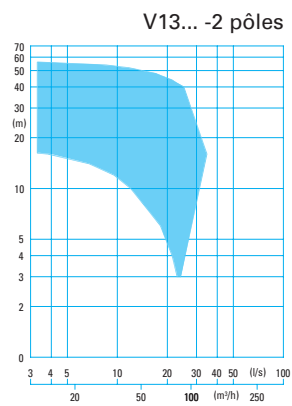

DN 80

Roue vortex
80 mm Ø
Passage libre
1450 tr/mn



VOIR PAGE 20

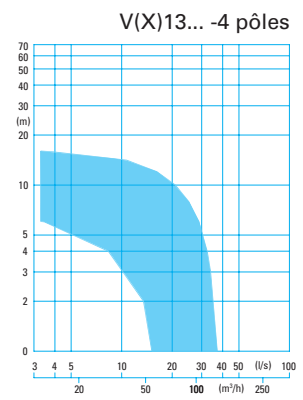

DN 100 - PLAGE DE SÉLECTION

DN 100

Roue fermée monocanal
80 mm Ø
Passage libre
2900 tr/mn



VOIR PAGE 21

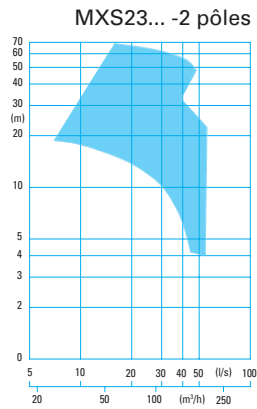

DN 100

Roue fermée monocanal
80 mm Ø
Passage libre
1450 tr/mn



VOIR PAGE 22

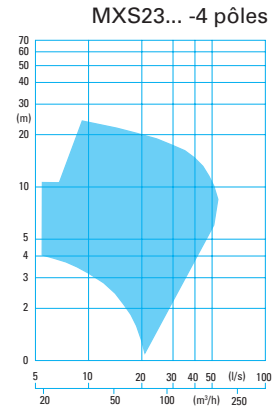

DN 100

Roue fermée bicanal
80 mm Ø
Passage libre
1450 tr/mn



VOIR PAGE 23

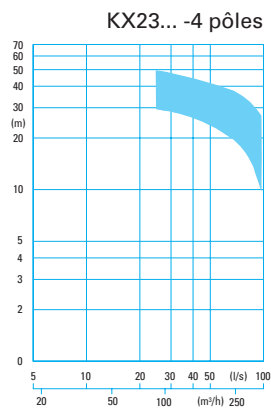

DN 100

Roue fermée monocanal
100 mm Ø
Passage libre
1450 tr/mn



VOIR PAGE 24

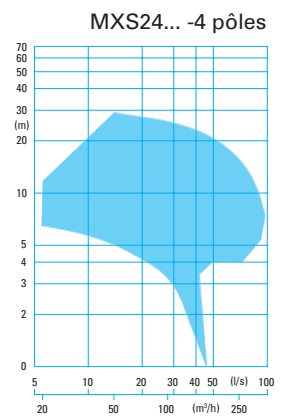

DN 100

Roue fermée monocanal
100 mm Ø
Passage libre
960 tr/mn



VOIR PAGE 25

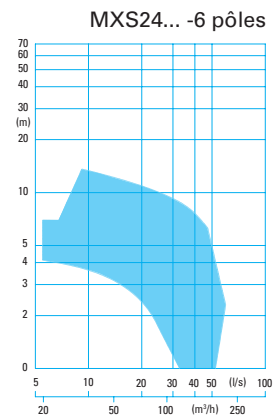

DN 100

Roue vortex
100 mm Ø
Passage libre
1450 tr/mn



VOIR PAGE 26

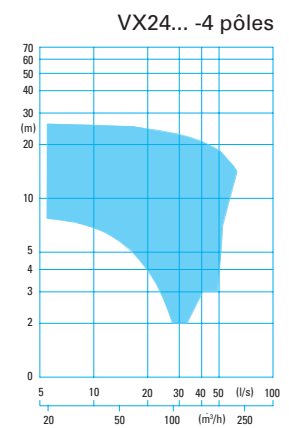

DN 150 - PLAGE DE SÉLECTION

DN 150

Roue fermée monocanal
100 mm Ø
Passage libre
1450 tr/mn



VOIR PAGE 27

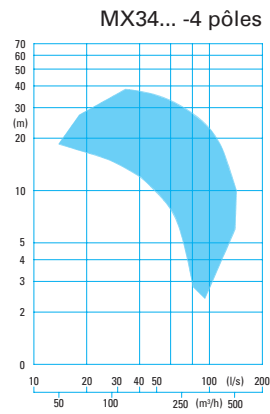

DN 150

Roue fermée monocanal
100 mm Ø
Passage libre
960 tr/mn



VOIR PAGE 28

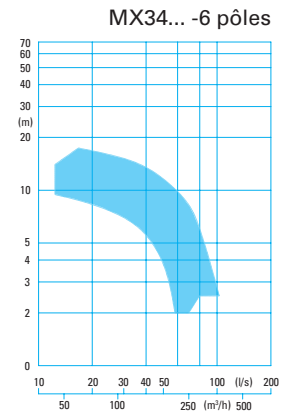

DN 150

Roue fermée bicanal
80 mm Ø
Passage libre
1450 tr/mn



VOIR PAGE 29

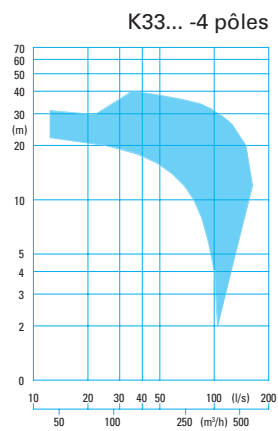

DN 150

Roue fermée bicanal
80 mm Ø
Passage libre
960 tr/mn



VOIR PAGE 30

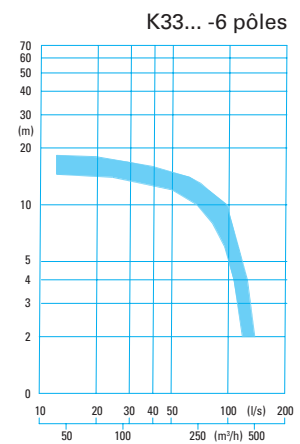

DN 80 - MXS13...-2 PÔLES



Roue fermée monocanal

80 mm Ø Passage libre

2900 tr/mn



PERFORMANCES

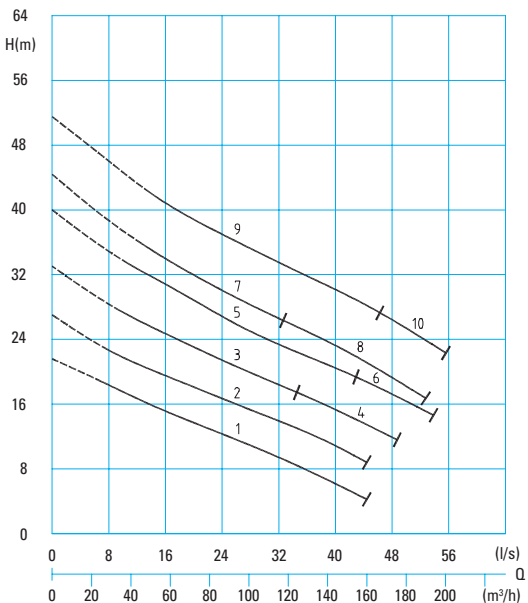

Caractéristiques techniques

INSTALLATION IMMERGÉE

Cour- be N°	Type de pompe	Puissance du moteur		Curant nom. (A)	Poids stan- dard (kg)	Poids Ex (kg)
		P ₁ (kW)	P ₂ (kW)			
①	MXS1328-T72 (Ex)	11,0	9,5	18,8	120	120
②	MXS1330-T82 (Ex)	13,0	11,5	22,2	123	123
③	MXS1332-T82 (Ex)	13,0	11,5	22,2	123	123
④	MXS1332-P92 (Ex)	16,0	14,4	27,0	178	190
⑤	MXS1334-P92 (Ex)	16,0	14,4	27,0	178	190
⑥	MXS1334-P102 (Ex)	22,0	19,6	36,9	178	190
⑦	MXS1336-P92 (Ex)	16,0	14,4	27,0	180	192
⑧	MXS1336-P102 (Ex)	22,0	19,6	36,9	180	192
⑨	MXS1338-P102 (Ex)	22,0	19,6	36,9	180	192
⑩	MXS1338-P122 (Ex)	28,0	25,4	46,3	198	210

PUISSANCE DU MOTEUR

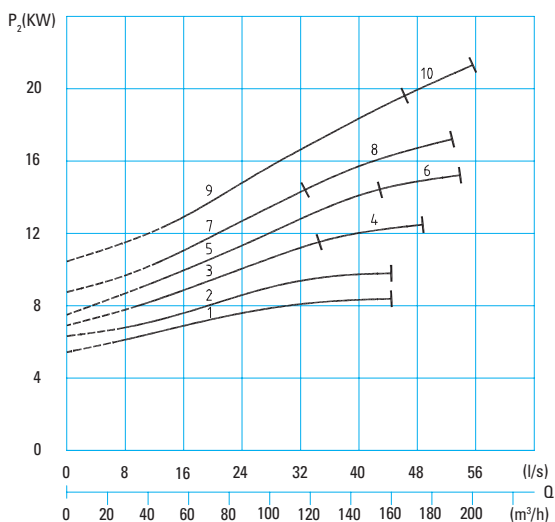

Caractéristiques techniques

INSTALLATION FOSSE SECHE

Cour- be N°	Type de pompe	Puissance du moteur		Curant nom. (A)	Poids stan- dard (kg)	Poids Ex (kg)
		P ₁ (kW)	P ₂ (kW)			
①	MXS1328-ET72 (Ex)	10,5	9,5	20,1	146	146
②	MXS1330-ET82 (Ex)	12,7	11,5	22,7	146	146
③	MXS1332-ET82 (Ex)	12,7	11,5	22,7	146	146
④	MXS1332-PU92 (Ex)	16,0	14,4	27,0	189	201
⑤	MXS1334-PU92 (Ex)	16,0	14,4	27,0	189	201
⑥	MXS1334-PU102 (Ex)	22,0	19,6	36,9	189	201
⑦	MXS1336-PU92 (Ex)	16,0	14,4	27,0	191	203
⑧	MXS1336-PU102 (Ex)	22,0	19,6	36,9	191	203
⑨	MXS1338-PU102 (Ex)	22,0	19,6	36,9	191	203
⑩	MXS1338-PU122 (Ex)	28,0	25,4	46,3	211	223

DN 80 - MXS13...-4 PÔLES



Roue fermée monocanal

80 mm Ø Passage libre
1450 tr/mn



PERFORMANCES

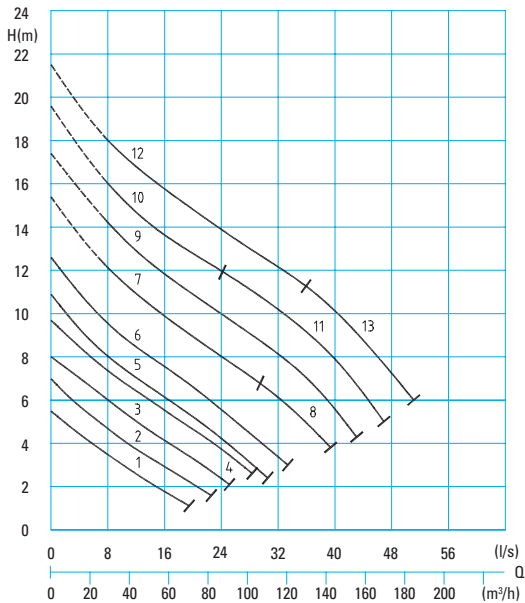

Caractéristiques techniques

INSTALLATION IMMERGÉE

Cour- be N°	Type de pompe	Puissance du moteur		Curant nom. (A)	Poids stan- dard (kg)	Poids Ex (kg)
		P ₁ (kW)	P ₂ (kW)			
①	MXS1328-C24 (Ex)	1,7	1,3	3,3	74	74
②	MXS1330-C24 (Ex)	1,7	1,3	3,3	74	74
③	MXS1332-D44 (Ex)	3,4	2,6	6,2	80	80
④	MXS1334-D44 (Ex)	3,4	2,6	6,2	80	80
⑤	MXS1336-D44 (Ex)	3,4	2,6	6,2	82	82
⑥	MXS1338-D44 (Ex)	3,4	2,6	6,2	82	82
⑦	MXS1340-T34 (Ex)	3,4	2,9	5,8	117	117
⑧	MXS1340-T44 (Ex)	4,4	3,7	7,7	121	121
⑨	MXS1342-T44 (Ex)	4,4	3,7	7,7	121	121
⑩	MXS1344-T44 (Ex)	4,4	3,7	7,7	121	121
⑪	MXS1344-T54 (Ex)	5,9	5,0	9,9	131	131
⑫	MXS1346-T54 (Ex)	5,9	5,0	9,9	131	131
⑬	MXS1346-T64 (Ex)	7,7	6,5	13,1	134	134

PUISANCE DU MOTEUR

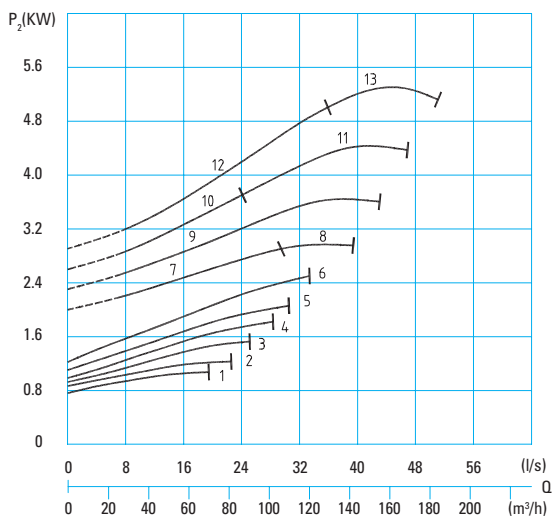

Caractéristiques techniques

INSTALLATION FOSSE SECHE

Cour- be N°	Type de pompe	Puissance du moteur		Curant nom. (A)	Poids stan- dard (kg)	Poids Ex (kg)
		P ₁ (kW)	P ₂ (kW)			
①	MXS1328-ET34 (Ex)	3,3	2,9	5,9	128	128
②	MXS1330-ET34 (Ex)	3,3	2,9	5,9	128	128
③	MXS1332-ET34 (Ex)	3,3	2,9	5,9	128	128
④	MXS1334-ET34 (Ex)	3,3	2,9	5,9	128	128
⑤	MXS1336-ET34 (Ex)	3,3	2,9	5,9	130	130
⑥	MXS1338-ET34 (Ex)	3,3	2,9	5,9	130	130
⑦	MXS1340-ET34 (Ex)	3,3	2,9	5,9	134	134
⑧	MXS1340-ET44 (Ex)	4,3	3,7	7,3	134	134
⑨	MXS1342-ET44 (Ex)	4,3	3,7	7,3	134	134
⑩	MXS1344-ET44 (Ex)	4,3	3,7	7,3	134	134
⑪	MXS1344-ET54 (Ex)	6,1	5,0	10,2	134	134
⑫	MXS1346-ET54 (Ex)	6,1	5,0	10,2	134	134
⑬	MXS1346-ET64 (Ex)	7,4	6,5	13,4	152	152

DN 80 - V13...-2 PÔLES



Roue vortex

80 mm Ø Passage libre
2900 tr/mn



PERFORMANCES

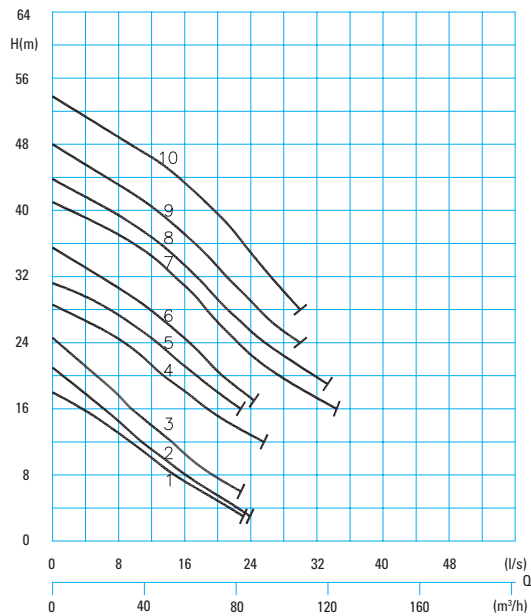

Caractéristiques techniques

INSTALLATION IMMERGÉE

Courbe N°	Type de pompe	Puissance du moteur		Curant nom. (A)	Poids standard (kg)	Poids Ex (kg)
		P ₁ (kW)	P ₂ (kW)			
①	V1332-T62 (Ex)	7,5	6,4	13,0	91	91
②	V1333-T62 (Ex)	7,5	6,4	13,0	91	91
③	V1334-T62 (Ex)	7,5	6,4	13,0	91	91
④	V1335-T72 (Ex)	11,0	9,5	18,8	103	103
⑤	V1337-T72 (Ex)	11,0	9,5	18,8	103	103
⑥	V1339-T82 (Ex)	13,0	11,5	22,2	108	108
⑦	V1342-P102 (Ex)	22,0	19,6	36,9	176	188
⑧	V1343-P102 (Ex)	22,0	19,6	36,9	176	188
⑨	V1344-P122 (Ex)	28,0	25,4	46,3	196	208
⑩	V1345-P122 (Ex)	28,0	25,4	46,3	196	208

PUISSANCE DU MOTEUR

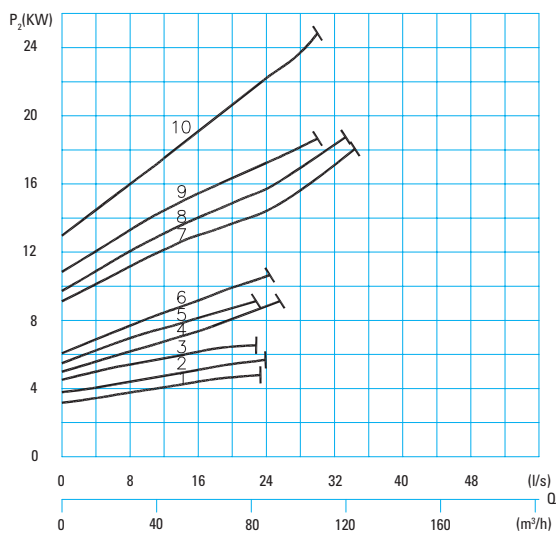

Caractéristiques techniques

INSTALLATION FOSSE SECHE

Courbe N°	Type de pompe	Puissance du moteur		Curant nom. (A)	Poids standard (kg)	Poids Ex (kg)
		P ₁ (kW)	P ₂ (kW)			
①	V1332-ET62 (Ex)	7,3	6,4	12,4	119	119
②	V1333-ET62 (Ex)	7,3	6,4	12,4	119	119
③	V1334-ET62 (Ex)	7,3	6,4	12,4	119	119
④	V1335-ET72 (Ex)	10,5	9,5	20,1	139	139
⑤	V1337-ET72 (Ex)	10,5	9,5	20,1	139	139
⑥	V1339-ET82 (Ex)	12,7	11,5	22,7	139	139
⑦	V1342-PU102 (Ex)	22,0	19,6	36,9	188	200
⑧	V1343-PU102 (Ex)	22,0	19,6	36,9	188	200
⑨	V1344-PU122 (Ex)	28,0	25,4	46,3	208	220
⑩	V1345-PU122 (Ex)	28,0	25,4	46,3	208	220

DN 80 - V(X)13...-4 PÔLES



Roue vortex

80 mm Ø Passage libre
1450 tr/mn



PERFORMANCES

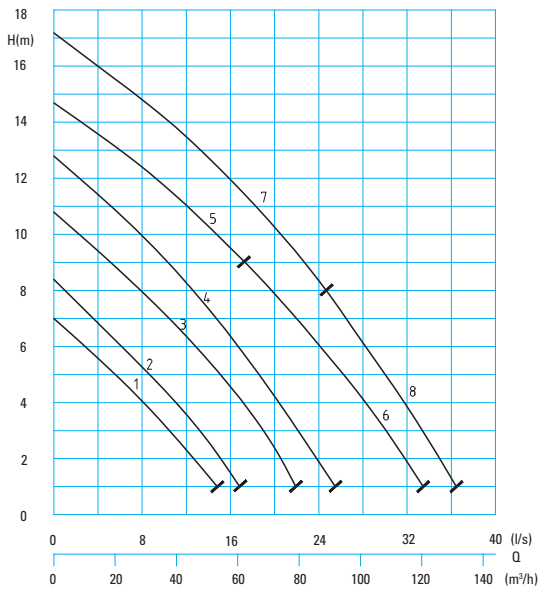

Caractéristiques techniques

INSTALLATION IMMERGÉE

Courbe N°	Type de pompe	Puissance du moteur		Curant nom. (A)	Poids standard (kg)	Poids Ex (kg)
		P ₁ (kW)	P ₂ (kW)			
①	V1334-C24 (Ex)	1,7	1,3	3,3	63	64
②	V1336-C24 (Ex)	1,7	1,3	3,3	63	64
③	V1344-D44 (Ex)	3,4	2,6	6,2	66	67
④	V1346-D44 (Ex)	3,4	2,6	6,2	66	67
⑤	VX1345-T44 (Ex)	4,4	3,7	7,7	105	105
⑥	VX1345-T54 (Ex)	5,9	5,0	9,9	118	118
⑦	VX1346-T54 (Ex)	5,9	5,0	9,9	118	118
⑧	VX1346-T64 (Ex)	7,7	6,5	13,1	121	121

PUISSANCE DU MOTEUR

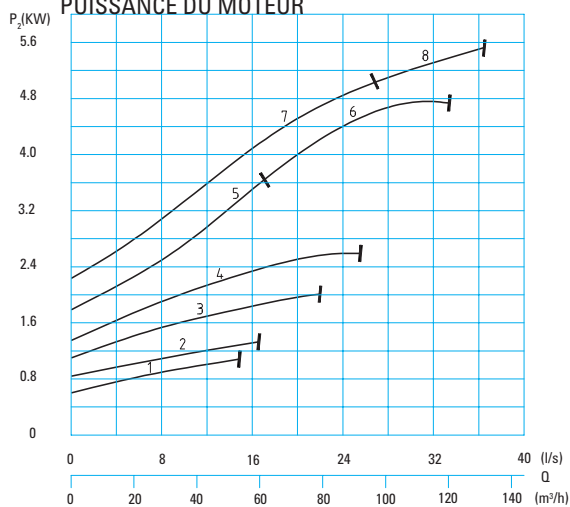

Caractéristiques techniques

INSTALLATION FOSSE SECHE

Courbe N°	Type de pompe	Puissance du moteur		Curant nom. (A)	Poids standard (kg)	Poids Ex (kg)
		P ₁ (kW)	P ₂ (kW)			
③	V1344-ET34 (Ex)	3,3	2,9	5,9	122	122
⑤	VX1345-ET44 (Ex)	4,3	3,7	7,3	122	122
⑥	VX1345-ET54 (Ex)	6,1	5,0	10,2	122	122
⑦	VX1346-ET54 (Ex)	6,1	5,0	10,2	122	122
⑧	VX1346-ET64 (Ex)	7,4	6,5	13,4	139	139

DN 100 - MXS23...-2 PÔLES



Roue fermée monocanal

80 mm Ø Passage libre

2900 tr/mn



PERFORMANCES

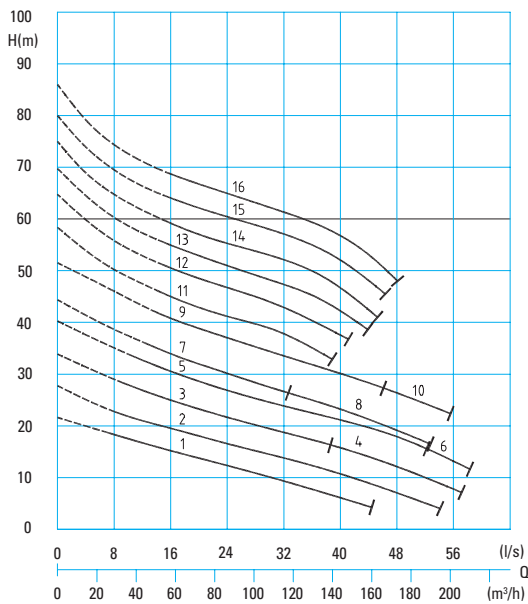

Caractéristiques techniques

INSTALLATION IMMERGÉE

Cour- be N°	Type de pompe	Puissance du moteur		Curant nom. (A)	Poids stan- dard (kg)	Poids Ex (kg)
		P ₁ (kW)	P ₂ (kW)			
①	MXS2328-T72 (Ex)	11,0	9,5	18,8	120	120
②	MXS2330-T82 (Ex)	13,0	11,5	22,2	123	123
③	MXS2332-T82 (Ex)	13,0	11,5	22,2	123	123
④	MXS2332-P92 (Ex)	16,0	14,4	27,0	178	190
⑤	MXS2334-P92 (Ex)	16,0	14,4	27,0	178	190
⑥	MXS2334-P102 (Ex)	22,0	19,6	36,9	178	190
⑦	MXS2336-P92 (Ex)	16,0	14,4	27,0	180	192
⑧	MXS2336-P102 (Ex)	22,0	19,6	36,9	180	192
⑨	MXS2338-P102 (Ex)	22,0	19,6	36,9	180	192
⑩	MXS2338-P122 (Ex)	28,0	25,4	46,3	198	210
⑪	MXS2340-F152	38,0	35,0	59,4	383	383
⑫	MXS2341-F152	38,0	35,0	59,4	383	383
⑬	MXS2342-F152	38,0	35,0	59,4	383	383
⑭	MXS2344-F152	38,0	35,0	59,4	383	383
⑮	MXS2345-F162	43,0	40,0	67,5	390	390
⑯	MXS2346-F162	43,0	40,0	67,5	390	390

PUISSANCE DU MOTEUR

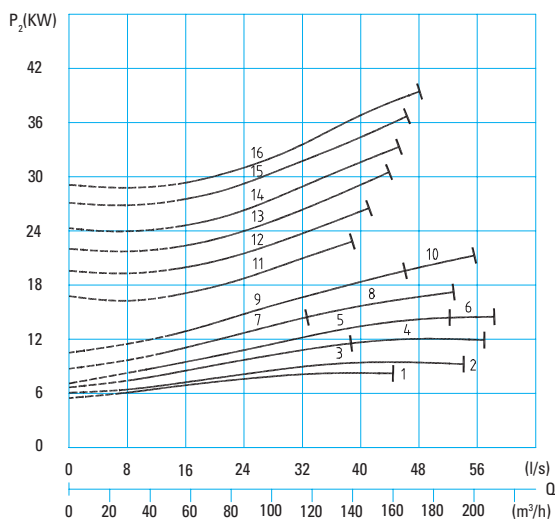

Caractéristiques techniques

INSTALLATION FOSSE SECHE

Cour- be N°	Type de pompe	Puissance du moteur		Curant nom. (A)	Poids stan- dard (kg)	Poids Ex (kg)
		P ₁ (kW)	P ₂ (kW)			
①	MXS2328-ET72 (Ex)	10,5	9,5	20,1	146	146
②	MXS2330-ET82 (Ex)	12,7	11,5	22,7	146	146
③	MXS2332-ET82 (Ex)	12,7	11,5	22,7	146	146
④	MXS2332-PU92 (Ex)	16,0	14,4	27,0	189	201
⑤	MXS2334-PU92 (Ex)	16,0	14,4	27,0	189	201
⑥	MXS2334-PU102 (Ex)	22,0	19,6	36,9	189	201
⑦	MXS2336-PU92 (Ex)	16,0	14,4	27,0	191	203
⑧	MXS2336-PU102 (Ex)	22,0	19,6	36,9	191	203
⑨	MXS2338-PU102 (Ex)	22,0	19,6	36,9	191	203
⑩	MXS2338-PU122 (Ex)	28,0	25,4	46,3	211	223
⑪	MXS2340-FU152	38,0	35,0	59,4	409	409
⑫	MXS2341-FU152	38,0	35,0	59,4	409	409
⑬	MXS2342-FU152	38,0	35,0	59,4	409	409
⑭	MXS2344-FU152	38,0	35,0	59,4	409	409
⑮	MXS2345-FU162	43,0	40,0	67,5	416	416
⑯	MXS2346-FU162	43,0	40,0	67,5	416	416

DN 100 - MXS23...-4 PÔLES



Roue fermée monocanal

80 mm Ø Passage libre

1450 tr/mn



PERFORMANCES

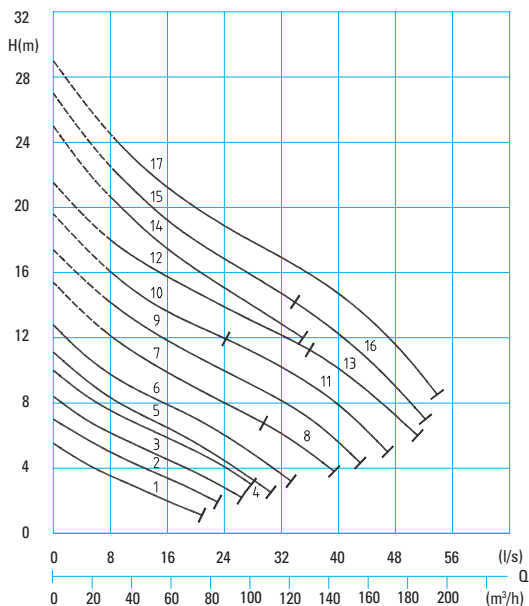

Caractéristiques techniques

INSTALLATION IMMERGÉE

Cour- be N°	Type de pompe	Puissance du moteur		Curant nom. (A)	Poids stan- dard (kg)	Poids Ex (kg)
		P ₁ (kW)	P ₂ (kW)			
①	MXS2328-C24 (Ex)	1,7	1,3	3,3	74	74
②	MXS2330-C24 (Ex)	1,7	1,3	3,3	74	74
③	MXS2332-D44 (Ex)	3,4	2,6	6,2	80	80
④	MXS2334-D44 (Ex)	3,4	2,6	6,2	80	80
⑤	MXS2336-D44 (Ex)	3,4	2,6	6,2	82	82
⑥	MXS2338-D44 (Ex)	3,4	2,6	6,2	82	82
⑦	MXS2340-T34 (Ex)	3,4	2,9	5,8	118	118
⑧	MXS2340-T44 (Ex)	4,4	3,7	7,7	122	122
⑨	MXS2342-T44 (Ex)	4,4	3,7	7,7	122	122
⑩	MXS2344-T44 (Ex)	4,4	3,7	7,7	122	122
⑪	MXS2344-T54 (Ex)	5,9	5,0	9,9	132	132
⑫	MXS2346-T54 (Ex)	5,9	5,0	9,9	132	132
⑬	MXS2346-T64 (Ex)	7,7	6,5	13,1	135	135
⑭	MXS2350-T64 (Ex)	7,7	6,5	13,1	142	142
⑮	MXS2351-T64 (Ex)	7,7	6,5	13,1	142	142
⑯	MXS2351-ET74 (Ex)	9,8	8,5	16,8	168	168
⑰	MXS2352-ET74 (Ex)	9,8	8,5	16,8	168	168

PUISSANCE DU MOTEUR

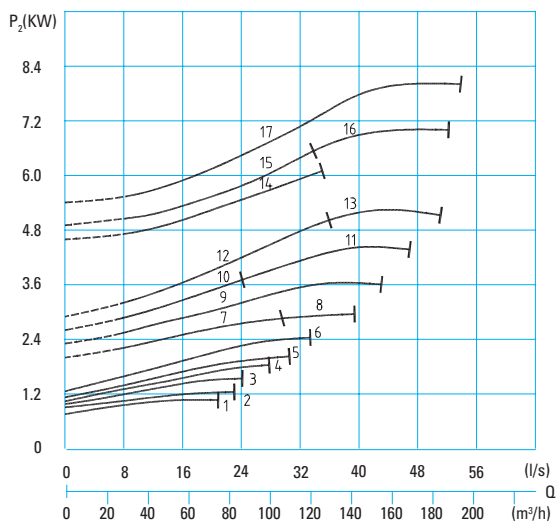

Caractéristiques techniques

INSTALLATION FOSSE SECHE

Cour- be N°	Type de pompe	Puissance du moteur		Curant nom. (A)	Poids stan- dard (kg)	Poids Ex (kg)
		P ₁ (kW)	P ₂ (kW)			
①	MXS2328-ET34 (Ex)	3,3	2,9	5,9	128	128
②	MXS2330-ET34 (Ex)	3,3	2,9	5,9	128	128
③	MXS2332-ET34 (Ex)	3,3	2,9	5,9	128	128
④	MXS2334-ET34 (Ex)	3,3	2,9	5,9	128	128
⑤	MXS2336-ET34 (Ex)	3,3	2,9	5,9	130	130
⑥	MXS2338-ET34 (Ex)	3,3	2,9	5,9	130	130
⑦	MXS2340-ET34 (Ex)	3,3	2,9	5,9	135	135
⑧	MXS2340-ET44 (Ex)	4,3	3,7	7,3	135	135
⑨	MXS2342-ET44 (Ex)	4,3	3,7	7,3	135	135
⑩	MXS2344-ET44 (Ex)	4,3	3,7	7,3	135	135
⑪	MXS2344-ET54 (Ex)	6,1	5,0	10,2	135	135
⑫	MXS2346-ET54 (Ex)	6,1	5,0	10,2	135	135
⑬	MXS2346-ET64 (Ex)	7,4	6,5	13,4	153	153
⑭	MXS2350-ET64 (Ex)	7,4	6,5	13,4	168	168
⑮	MXS2351-ET64 (Ex)	7,4	6,5	13,4	168	168
⑯	MXS2351-ET74 (Ex)	9,8	8,5	16,8	168	168
⑰	MXS2352-ET74 (Ex)	9,8	8,5	16,8	168	168

DN 100 - KX23...-4 PÔLES



Roue fermée bicanal

80 mm Ø Passage libre

1450 tr/mn



PERFORMANCES

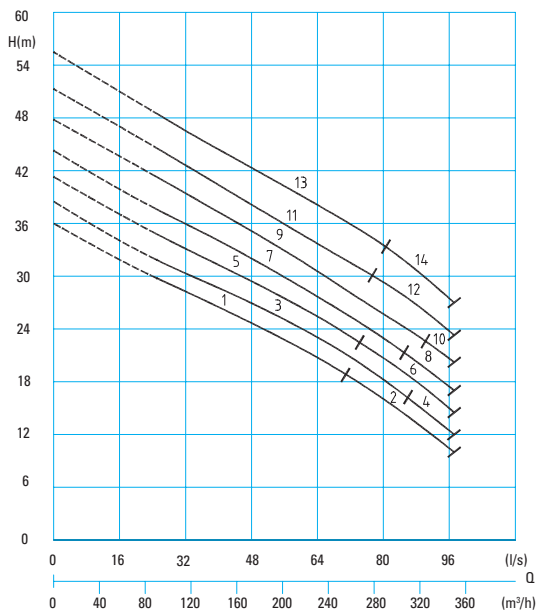

Caractéristiques techniques

INSTALLATION IMMERGÉE

Cour- be N°	Type de pompe	Puissance du moteur		Curant nom. (A)	Poids stand- dard (kg)	Poids Ex (kg)
		P ₁ (kW)	P ₂ (kW)			
①	KX2360-F114 (Ex)	25,0	22,0	44,0	429	429
②	KX2360-F124 (Ex)	29,1	25,6	51,4	451	451
③	KX2362-F124 (Ex)	29,1	25,6	51,4	452	452
④	KX2362-F134 (Ex)	32,8	29,2	59,0	467	467
⑤	KX2364-F124 (Ex)	29,1	25,6	51,4	453	453
⑥	KX2364-F134 (Ex)	32,8	29,2	59,0	468	468
⑦	KX2366-F134 (Ex)	32,8	29,2	59,0	469	469
⑧	KX2366-F144 (Ex)	37,1	33,0	67,1	484	484
⑨	KX2368-F144 (Ex)	37,1	33,0	67,1	485	485
⑩	KX2368-G154 (Ex)	41,1	37,4	70,4	502	502
⑪	KX2370-G144 (Ex)	37,1	33,0	67,1	486	486
⑫	KX2370-G154 (Ex)	41,1	37,4	70,4	503	503
⑬	KX2372-G154 (Ex)	41,1	37,4	70,4	504	504
⑭	KX2372-G174 (Ex)	50,1	46,1	84,3	532	532

PUISSANCE DU MOTEUR

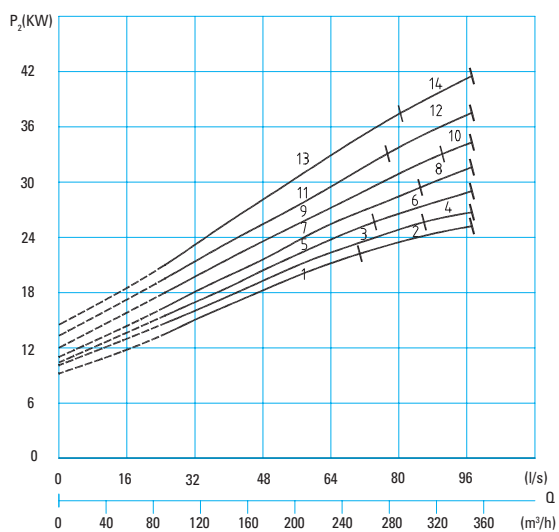

Caractéristiques techniques

INSTALLATION FOSSE SECHE

Cour- be N°	Type de pompe	Puissance du moteur		Curant nom. (A)	Poids stand- dard (kg)	Poids Ex (kg)
		P ₁ (kW)	P ₂ (kW)			
①	KX2360-FU114 (Ex)	25,0	22,0	44,0	450	450
②	KX2360-FU124 (Ex)	29,1	25,6	51,4	477	477
③	KX2362-FU124 (Ex)	29,1	25,6	51,4	478	478
④	KX2362-FU134 (Ex)	32,8	29,2	59,0	493	493
⑤	KX2364-FU124 (Ex)	29,1	25,6	51,4	479	479
⑥	KX2364-FU134 (Ex)	32,8	29,2	59,0	494	494
⑦	KX2366-FU134 (Ex)	32,8	29,2	59,0	495	495
⑧	KX2366-FU144 (Ex)	37,1	33,0	67,1	510	510
⑨	KX2368-FU144 (Ex)	37,1	33,0	67,1	511	511
⑩	KX2368-GU154 (Ex)	41,1	37,4	70,4	528	528
⑪	KX2370-GU144 (Ex)	37,1	33,0	67,1	512	512
⑫	KX2370-GU154 (Ex)	41,1	37,4	70,4	529	529
⑬	KX2372-GU154 (Ex)	41,1	37,4	70,4	530	530
⑭	KX2372-GU174 (Ex)	50,1	46,1	84,3	561	561

DN 100 - MXS24...-4 PÔLES



Roue fermée monocanal

100 mm Ø Passage libre
1450 tr/mn



PERFORMANCES

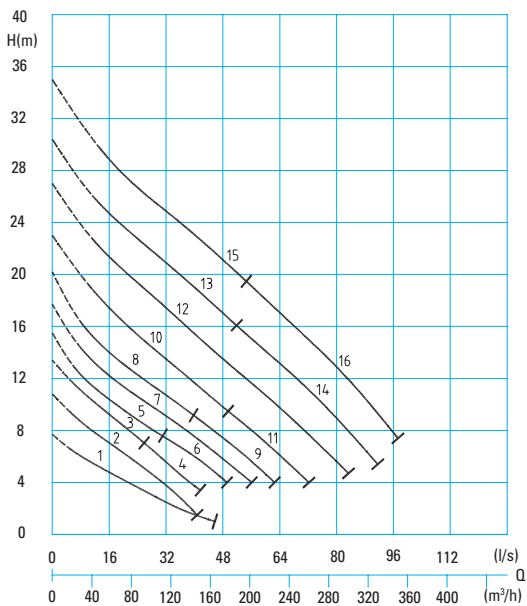

Caractéristiques techniques

INSTALLATION IMMERGÉE

Cour- be N°	Type de pompe	Puissance du moteur		Curant nom. (A)	Poids stan- dard (kg)	Poids Ex (kg)
		P ₁ (kW)	P ₂ (kW)			
①	MXS2432-T34 (Ex)	3,4	2,9	5,8	102	102
②	MXS2436-T34 (Ex)	3,4	2,9	5,8	104	104
③	MXS2438-T34 (Ex)	3,4	2,9	5,8	104	104
④	MXS2438-T44 (Ex)	4,4	3,7	7,7	108	108
⑤	MXS2442-T44 (Ex)	4,4	3,7	7,7	129	129
⑥	MXS2442-T54 (Ex)	5,9	5,0	9,9	139	139
⑦	MXS2444-T54 (Ex)	5,9	5,0	9,9	139	139
⑧	MXS2446-T54 (Ex)	5,9	5,0	9,9	139	139
⑨	MXS2446-T64 (Ex)	7,7	6,5	13,1	142	142
⑩	MXS2450-ET74 (Ex)	9,8	8,5	16,8	184	184
⑪	MXS2450-P84 (Ex)	14,0	12,2	23,0	209	221
⑫	MXS2454-P84 (Ex)	14,0	12,2	23,0	209	221
⑬	MXS2457-P84 (Ex)	14,0	12,2	23,0	209	221
⑭	MXS2457-P94 (Ex)	17,0	14,6	28,8	209	221
⑮	MXS2460-P94 (Ex)	17,0	14,6	28,8	209	221
⑯	MXS2460-P104 (Ex)	22,0	19,3	36,5	231	243

PUISSANCE DU MOTEUR

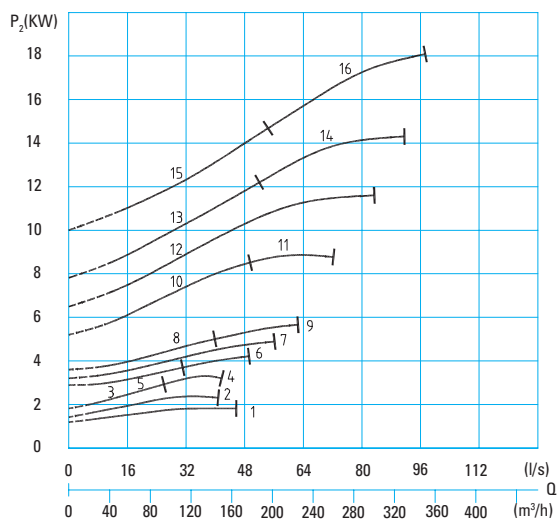

Caractéristiques techniques

INSTALLATION FOSSE SECHE

Cour- be N°	Type de pompe	Puissance du moteur		Curant nom. (A)	Poids stan- dard (kg)	Poids Ex (kg)
		P ₁ (kW)	P ₂ (kW)			
①	MXS2432-ET34 (Ex)	3,3	2,9	5,9	138	138
②	MXS2436-ET34 (Ex)	3,3	2,9	5,9	138	138
③	MXS2438-ET34 (Ex)	3,3	2,9	5,9	138	138
④	MXS2438-ET44 (Ex)	4,3	3,7	7,3	138	138
⑤	MXS2442-ET44 (Ex)	4,3	3,7	7,3	142	142
⑥	MXS2442-ET54 (Ex)	6,1	5,0	10,2	142	142
⑦	MXS2444-ET54 (Ex)	6,1	5,0	10,2	142	142
⑧	MXS2446-ET54 (Ex)	6,1	5,0	10,2	142	142
⑨	MXS2446-ET64 (Ex)	7,4	6,5	13,4	160	160
⑩	MXS2450-ET74 (Ex)	9,8	8,5	16,8	184	184
⑪	MXS2450-PU84 (Ex)	14,0	12,2	23,0	219	231
⑫	MXS2454-PU84 (Ex)	14,0	12,2	23,0	219	231
⑬	MXS2457-PU84 (Ex)	14,0	12,2	23,0	219	231
⑭	MXS2457-PU94 (Ex)	17,0	14,6	28,8	219	231
⑮	MXS2460-PU94 (Ex)	17,0	14,6	28,8	219	231
⑯	MXS2460-PU104 (Ex)	22,0	19,3	36,5	244	256

DN 100 - MXS24...-6 PÔLES



Roue fermée monocanal

100 mm Ø Passage libre

960 tr/mn



PERFORMANCES

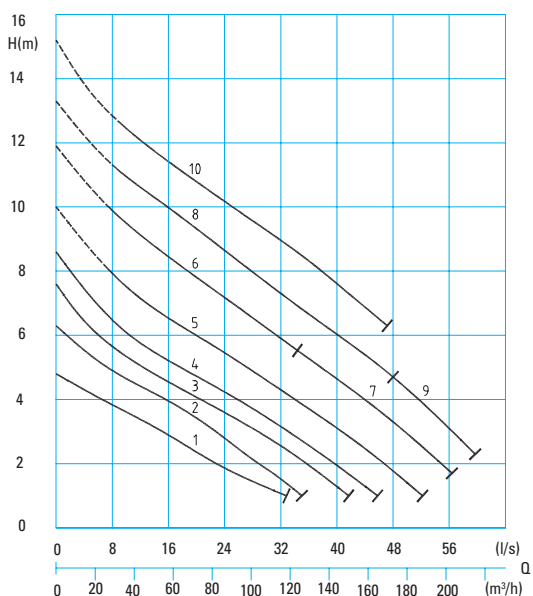

Caractéristiques techniques

INSTALLATION IMMERGÉE

Cour- be N°	Type de pompe	Puissance du moteur		Curant nom. (A)	Poids stan- dard (kg)	Poids Ex (kg)
		P ₁ (kW)	P ₂ (kW)			
①	MXS2436-T36 (Ex)	3,0	2,3	5,4	104	104
②	MXS2438-T36 (Ex)	3,0	2,3	5,4	104	104
③	MXS2444-T26 (Ex)	2,1	1,6	4,0	125	125
④	MXS2446-T36 (Ex)	3,0	2,3	5,4	125	125
⑤	MXS2450-T46 (Ex)	4,0	3,1	7,3	145	145
⑥	MXS2454-T46 (Ex)	4,0	3,1	7,3	145	145
⑦	MXS2454-T56 (Ex)	5,0	4,0	9,6	155	155
⑧	MXS2457-T56 (Ex)	5,0	4,0	9,6	155	155
⑨	MXS2457-T66 (Ex)	6,0	4,9	11,5	158	158
⑩	MXS2460-T66 (Ex)	6,0	4,9	11,5	158	158

PUISSANCE DU MOTEUR

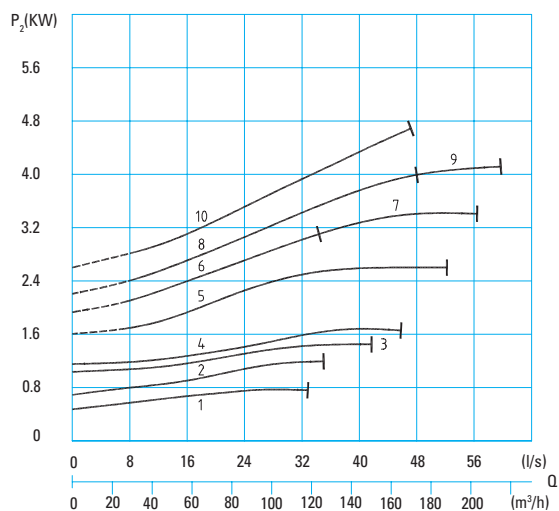

Caractéristiques techniques

INSTALLATION FOSSE SECHE

Cour- be N°	Type de pompe	Puissance du moteur		Curant nom. (A)	Poids stan- dard (kg)	Poids Ex (kg)
		P ₁ (kW)	P ₂ (kW)			
①	MXS2436-ET36 (Ex)	2,7	2,3	4,9	156	156
②	MXS2438-ET36 (Ex)	2,7	2,3	4,9	156	156
③	MXS2444-ET26 (Ex)	1,8	1,6	3,8	160	160
④	MXS2446-ET36 (Ex)	2,7	2,3	4,9	160	160
⑤	MXS2450-ET46 (Ex)	3,6	3,1	6,6	184	184
⑥	MXS2454-ET46 (Ex)	3,6	3,1	6,6	184	184
⑦	MXS2454-ET56 (Ex)	4,7	4,0	8,3	184	184
⑧	MXS2457-ET56 (Ex)	4,7	4,0	8,3	184	184
⑨	MXS2457-ET66 (Ex)	5,9	4,9	10,3	184	184
⑩	MXS2460-ET66 (Ex)	5,9	4,9	10,3	184	184

DN 100 - VX24...-4 PÔLES



Roue vortex

100 mm Ø Passage libre
1450 tr/mn



PERFORMANCES

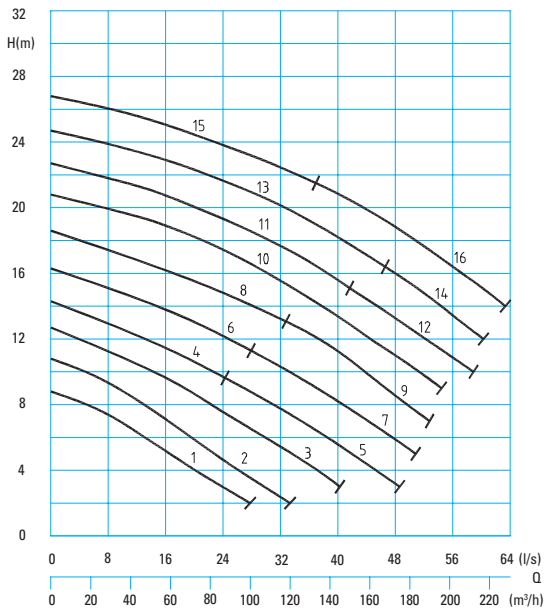

Caractéristiques techniques

INSTALLATION IMMERGÉE

Courbe N°	Type de pompe	Puissance du moteur		Curant nom. (A)	Poids standard (kg)	Poids Ex (kg)
		P ₁ (kW)	P ₂ (kW)			
①	VX2436-D54 (Ex)	4,0	3,2	7,3	78	78
②	VX2439-D54 (Ex)	4,0	3,2	7,3	78	78
③	VX2440-T54 (Ex)	5,9	5,0	9,9	123	123
④	VX2442-T54 (Ex)	5,9	5,0	9,9	123	123
⑤	VX2442-T64 (Ex)	7,7	6,5	13,1	126	126
⑥	VX2444-T64 (Ex)	7,7	6,5	13,1	126	126
⑦	VX2444-ET74 (Ex)	9,8	8,5	16,8	144	144
⑧	VX2446-ET74 (Ex)	9,8	8,5	16,8	144	144
⑨	VX2446-P84 (Ex)	14,0	12,2	23,0	177	189
⑩	VX2452-P84 (Ex)	14,0	12,2	23,0	205	217
⑪	VX2454-P84 (Ex)	14,0	12,2	23,0	205	217
⑫	VX2454-P94 (Ex)	17,0	14,6	28,8	205	217
⑬	VX2456-P94 (Ex)	17,0	14,6	28,8	205	217
⑭	VX2456-P104 (Ex)	22,0	19,3	36,5	227	239
⑮	VX2458-P94 (Ex)	17,0	14,6	28,8	205	217
⑯	VX2458-P104 (Ex)	22,0	19,3	36,5	227	239

PUISSANCE DU MOTEUR

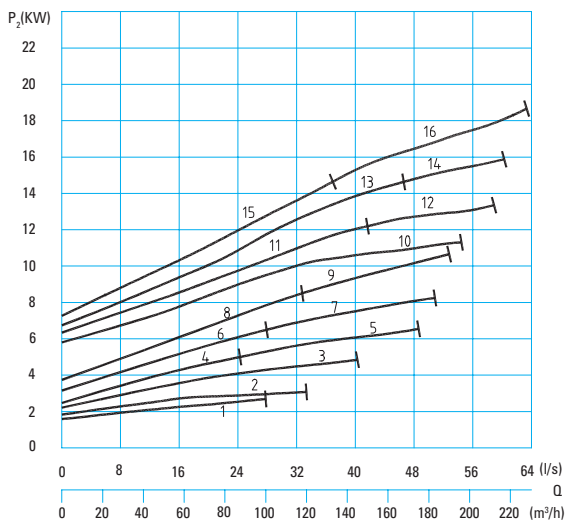

Caractéristiques techniques

INSTALLATION FOSSE SECHE

Courbe N°	Type de pompe	Puissance du moteur		Curant nom. (A)	Poids standard (kg)	Poids Ex (kg)
		P ₁ (kW)	P ₂ (kW)			
①	VX2436-ET44 (Ex)	4,3	3,7	7,3	123	123
②	VX2439-ET44 (Ex)	4,3	3,7	7,3	123	123
③	VX2440-ET54 (Ex)	6,1	5,0	10,2	126	126
④	VX2442-ET54 (Ex)	6,1	5,0	10,2	126	126
⑤	VX2442-ET64 (Ex)	7,4	6,5	13,4	144	144
⑥	VX2444-ET64 (Ex)	7,4	6,5	13,4	144	144
⑦	VX2444-ET74 (Ex)	9,8	8,5	16,8	144	144
⑧	VX2446-ET74 (Ex)	9,8	8,5	16,8	144	144
⑨	VX2446-PU84 (Ex)	14,0	12,2	23,0	187	199
⑩	VX2452-PU84 (Ex)	14,0	12,2	23,0	215	227
⑪	VX2454-PU84 (Ex)	14,0	12,2	23,0	215	227
⑫	VX2454-PU94 (Ex)	17,0	14,6	28,8	215	227
⑬	VX2456-PU94 (Ex)	17,0	14,6	28,8	215	227
⑭	VX2456-PU104 (Ex)	22,0	19,3	36,5	240	252
⑮	VX2458-PU94 (Ex)	17,0	14,6	28,8	215	227
⑯	VX2458-PU104 (Ex)	22,0	19,3	36,5	240	252

DN 150 - MXS34...-4 PÔLES



Roue fermée monocanal

100 mm Ø Passage libre
1450 tr/mn



PERFORMANCES

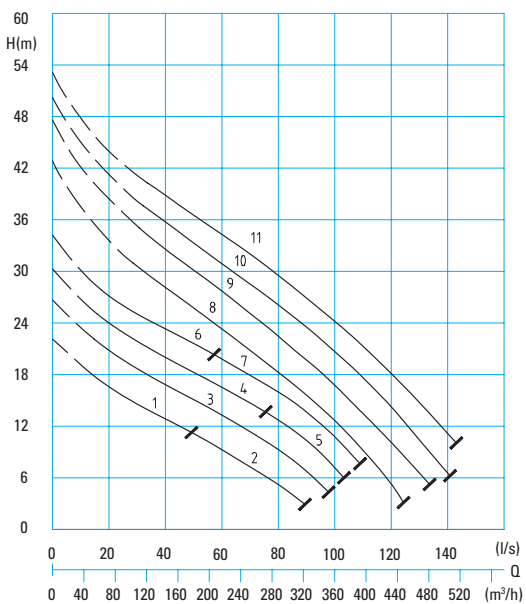

Caractéristiques techniques

INSTALLATION IMMERGÉE

Cour- be N°	Type de pompe	Puissance du moteur		Curant nom. (A)	Poids stan- dard (kg)	Poids Ex (kg)
		P ₁ (kW)	P ₂ (kW)			
①	MXS3450-ET74 (Ex)	9,8	8,5	16,8	202	202
②	MXS3450-P84 (Ex)	14,0	12,2	23,0	227	239
③	MXS3454-P84 (Ex)	14,0	12,2	23,0	227	239
④	MXS3457-P94 (Ex)	17,0	14,6	28,8	227	239
⑤	MXS3457-P104 (Ex)	22,0	19,3	36,5	249	261
⑥	MXS3460-P94 (Ex)	17,0	14,6	28,8	227	239
⑦	MXS3460-P104 (Ex)	22,0	19,3	36,5	249	261
⑧	MXS3468-F114 (Ex)	25,0	22,0	44,0	388	388
⑨	MXS3470-F124 (Ex)	29,1	25,6	51,4	410	410
⑩	MXS3472-F134 (Ex)	32,8	29,2	59,0	420	420
⑪	MXS3474-F144 (Ex)	37,1	33,0	67,1	430	430

PUISSANCE DU MOTEUR

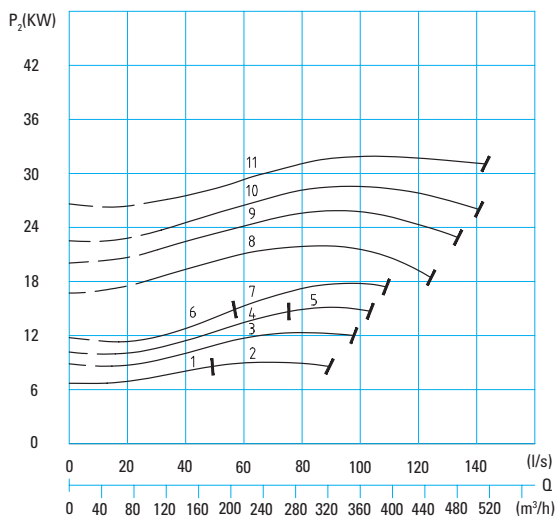

Caractéristiques techniques

INSTALLATION FOSSE SECHE

Cour- be N°	Type de pompe	Puissance du moteur		Curant nom. (A)	Poids stan- dard (kg)	Poids Ex (kg)
		P ₁ (kW)	P ₂ (kW)			
①	MXS3450-ET74 (Ex)	9,8	8,5	16,8	202	202
②	MXS3450-PU84 (Ex)	14,0	12,2	23,0	237	249
③	MXS3454-PU84 (Ex)	14,0	12,2	23,0	237	249
④	MXS3457-PU94 (Ex)	17,0	14,6	28,8	237	249
⑤	MXS3457-PU104 (Ex)	22,0	19,3	36,5	262	274
⑥	MXS3460-PU94 (Ex)	17,0	14,6	28,8	237	249
⑦	MXS3460-PU104 (Ex)	22,0	19,3	36,5	262	274
⑧	MXS3468-FU114 (Ex)	25,0	22,0	44,0	409	409
⑨	MXS3470-FU124 (Ex)	29,1	25,6	51,4	436	436
⑩	MXS3472-FU134 (Ex)	32,8	29,2	59,0	436	436
⑪	MXS3474-FU144 (Ex)	37,1	33,0	67,1	456	456

DN 150 - MXS34...-6 PÔLES



Roue fermée monocanal

100 mm Ø Passage libre

960 tr/mn



PERFORMANCES

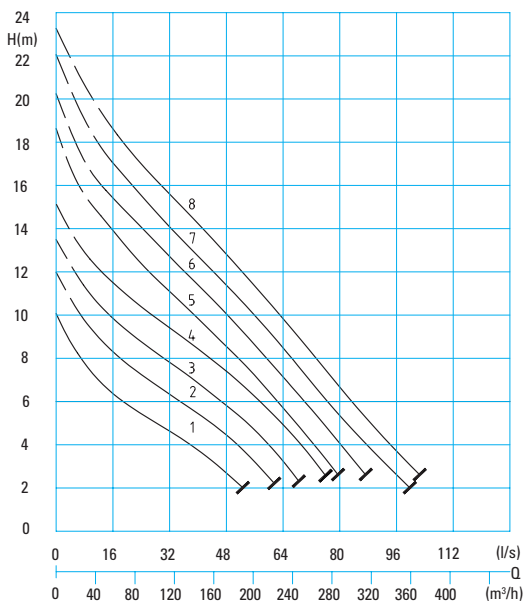

Caractéristiques techniques

INSTALLATION IMMERGÉE

Cour- be N°	Type de pompe	Puissance du moteur		Curant nom. (A)	Poids stan- dard (kg)	Poids Ex (kg)
		P ₁ (kW)	P ₂ (kW)			
①	MXS3450-P76 (Ex)	9,0	7,3	16,3	222	234
②	MXS3454-P76 (Ex)	9,0	7,3	16,3	222	234
③	MXS3457-P76 (Ex)	9,0	7,3	16,3	222	234
④	MXS3460-P76 (Ex)	9,0	7,3	16,3	222	234
⑤	MXS3468-P76 (Ex)	9,0	7,3	16,3	267	279
⑥	MXS3470-P76 (Ex)	9,0	7,3	16,3	267	279
⑦	MXS3472-P86 (Ex)	12,0	10,0	22,4	284	297
⑧	MXS3474-P86 (Ex)	12,0	10,0	22,4	284	297

PUISSANCE DU MOTEUR

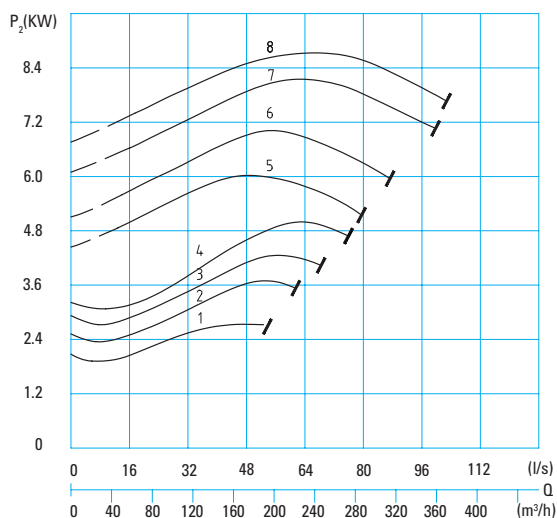

Caractéristiques techniques

INSTALLATION FOSSE SECHE

Cour- be N°	Type de pompe	Puissance du moteur		Curant nom. (A)	Poids stan- dard (kg)	Poids Ex (kg)
		P ₁ (kW)	P ₂ (kW)			
①	MXS3450-PU76 (Ex)	9,0	7,3	16,3	222	234
②	MXS3454-PU76 (Ex)	9,0	7,3	16,3	222	234
③	MXS3457-PU76 (Ex)	9,0	7,3	16,3	222	234
④	MXS3460-PU76 (Ex)	9,0	7,3	16,3	222	234
⑤	MXS3468-PU76 (Ex)	9,0	7,3	16,3	267	279
⑥	MXS3470-PU76 (Ex)	9,0	7,3	16,3	267	279
⑦	MXS3472-PU86 (Ex)	12,0	10,0	22,4	284	297
⑧	MXS3474-PU86 (Ex)	12,0	10,0	22,4	284	297

DN 150 - K33...-4 PÔLES



Roue fermée bicanal

80 mm Ø Passage libre
1450 tr/mn



PERFORMANCES

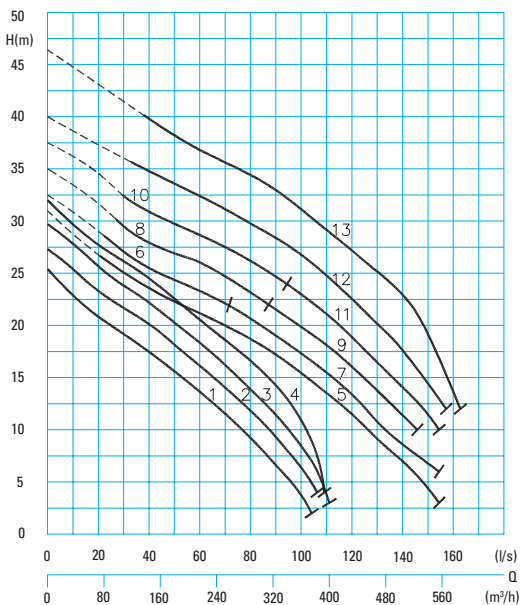

Caractéristiques techniques

INSTALLATION IMMERGÉE

Cour- be N°	Type de pompe	Puissance du moteur		Curant nom. (A)	Poids stan- dard (kg)	Poids Ex (kg)
		P ₁ (kW)	P ₂ (kW)			
①	K3352-P94 (Ex)	17,0	14,6	28,8	216	228
②	K3354-P94 (Ex)	17,0	14,6	28,8	216	228
③	K3356-P104 (Ex)	22,0	19,3	36,5	234	246
④	K3358-P104 (Ex)	22,0	19,3	36,5	234	246
⑤	K3360-F124 (Ex)	29,1	25,6	51,4	418	418
⑥	K3362-F124 (Ex)	29,1	25,6	51,4	418	418
⑦	K3362-F134 (Ex)	32,8	29,2	59,0	428	428
⑧	K3364-F134 (Ex)	32,8	29,2	59,0	428	428
⑨	K3364-F144 (Ex)	37,1	33,0	67,1	449	449
⑩	K3366-F144 (Ex)	37,1	33,0	67,1	449	449
⑪	K3366-G154 (Ex)	41,1	37,4	70,4	486	486
⑫	K3368-G154 (Ex)	41,1	37,4	70,4	486	486
⑬	K3370-G174 (Ex)	50,1	46,1	84,3	528	528

PUISSANCE DU MOTEUR

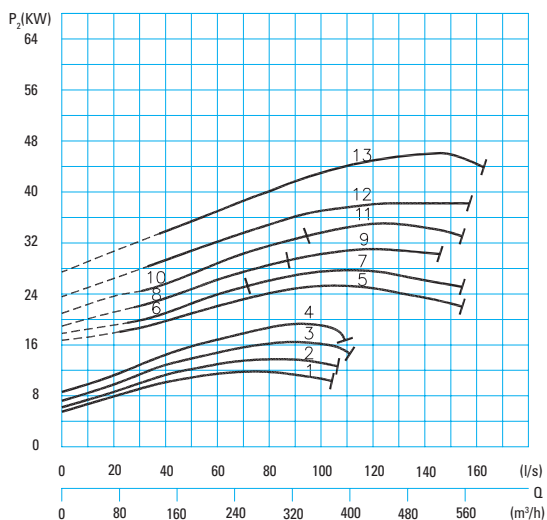

Caractéristiques techniques

INSTALLATION FOSSE SECHE

Cour- be N°	Type de pompe	Puissance du moteur		Curant nom. (A)	Poids stan- dard (kg)	Poids Ex (kg)
		P ₁ (kW)	P ₂ (kW)			
①	K3352-PU94 (Ex)	17,0	14,6	28,8	224	236
②	K3354-PU94 (Ex)	17,0	14,6	28,8	224	236
③	K3356-PU104 (Ex)	22,0	19,3	36,5	244	256
④	K3358-PU104 (Ex)	22,0	19,3	36,5	244	256
⑤	K3360-FU124 (Ex)	29,1	25,6	51,4	444	493
⑥	K3362-FU124 (Ex)	29,1	25,6	51,4	444	493
⑦	K3362-FU134 (Ex)	32,8	29,2	59,0	454	503
⑧	K3364-FU134 (Ex)	32,8	29,2	59,0	454	503
⑨	K3364-FU144 (Ex)	37,1	33,0	67,1	475	524
⑩	K3366-FU144 (Ex)	37,1	33,0	67,1	475	524
⑪	K3366-GU154 (Ex)	41,1	37,4	70,4	512	555
⑫	K3368-GU154 (Ex)	41,1	37,4	70,4	512	555
⑬	K3370-GU174 (Ex)	50,1	46,1	84,3	557	610

DN 150 - K33...-6 PÔLES



Roue fermée bicanal

80 mm Ø Passage libre
960 tr/mn



PERFORMANCES

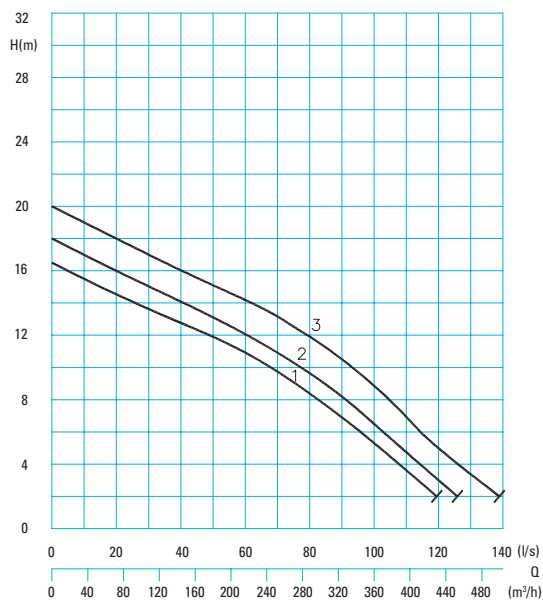

Caractéristiques techniques INSTALLATION IMMERGÉE

Cour- be N°	Type de pompe	Puissance du moteur		Curant nom. (A)	Poids stan- dard (kg)	Poids Ex (kg)
		P ₁ (kW)	P ₂ (kW)			
①	K3366-P96 (Ex)	16,0	13,6	29,4	280	292
②	K3368-P96 (Ex)	16,0	13,6	29,4	280	292
③	K3370-P96 (Ex)	16,0	13,6	29,4	280	292

PUISSANCE DU MOTEUR

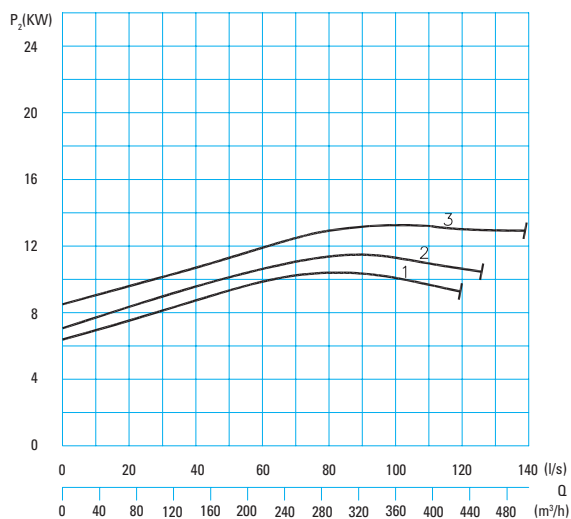

Caractéristiques techniques INSTALLATION FOSSE SECHE

Cour- be N°	Type de pompe	Puissance du moteur		Curant nom. (A)	Poids stan- dard (kg)	Poids Ex (kg)
		P ₁ (kW)	P ₂ (kW)			
①	K3366-PU96 (Ex)	16,0	13,6	29,4	288	300
②	K3368-PU96 (Ex)	16,0	13,6	29,4	288	300
③	K3370-PU96 (Ex)	16,0	13,6	29,4	288	300

Applications illimitées : Pompes submersibles en acier inoxydable pour les milieux chimiquement agressifs (voir brochure séparée).





ACCESSOIRES

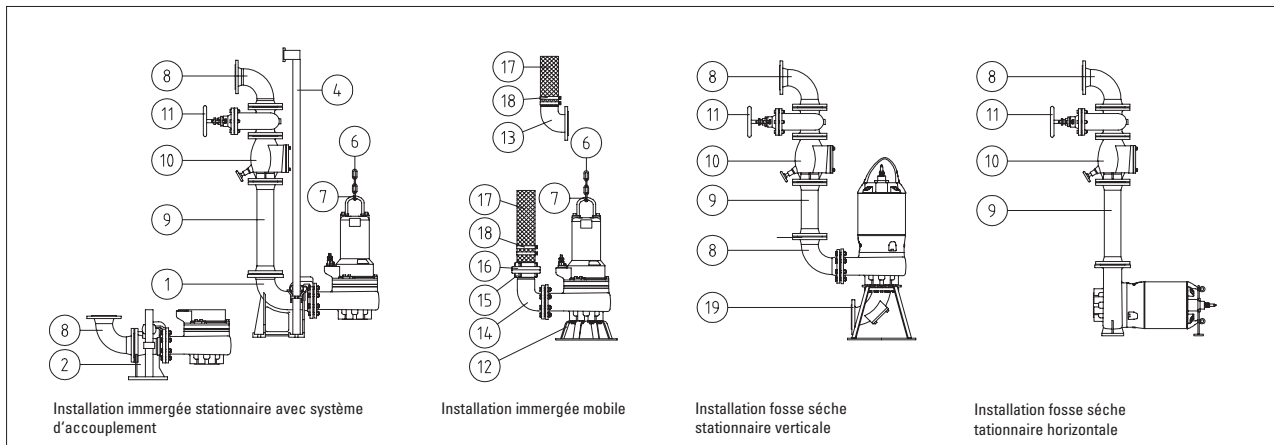

N°	Désignation	Type	Taille	Réf.
1	Système d'accouplement automatique, composé d'un pied d'assise coudé, d'une glissière d'accrochage et d'une console murale pour barres de guidage Modèle (matériau): - Fonte grise	KK 80/80	DN 80	8604025
		KK 80/100	DN 80 / DN 100	8604030
		KK 100/100	DN 100	8604055
		KK 100/80	DN 100 / DN 80	8604060
		KK 150/150	DN 150	8604070
		KK 150/100	DN 150 / DN 100	8603632
		KK 200/150	DN 200 / DN 150	8604105
	- Idem ci-dessus avec console murale pour barres de guidage en acier inoxydable	KKR 80/80	DN 80	8604026
		KKR 80/100	DN 80 / DN 100	8604031
		KKR 100/100	DN 100	8604056
		KKR 100/80	DN 100 / DN 80	8604061
		KKR 150/150	DN 150	8604071
		KKR 150/100	DN 150 / DN 100	8604073
	- Idem ci-dessus intégralité des composants en acier inoxydable	KKC 80/80	DN 80	8604027
		KKC 100/100	DN 100	8604057
		KKC 150/150	DN 150	8604072
2	Système d'accouplement automatique, composé d'un pied d'assise droit, d'une glissière d'accrochage et d'une console murale pour barres de guidage	KS 80/100	DN 80 / DN 100	8604045
		KS 100/100	DN 100	8604065
		KS 150/150	DN 150	8604075
		KS 200/150	DN 200 / DN 150	8604083
	Console intermédiaire murale pour barre de guidage - Fonte grise		1½" pour DN 100	7322931
			2" pour DN 150	7320121A
			2½" pour DN 200	7322911
	- Acier inoxydable		1½" pour DN 80	7323854A
			1½" pour DN 100	7320355B
			2" pour DN 150	7323974B
4	Barre de guidage Guide rails (acier inoxydable A4) pour systèmes d'accouplement dans des tailles et des longueurs correspondantes de 3 m et 6 m			sur demande
6 7	Chaîne de levage - Un brin, certifiée, capacité de charge jusqu'à 320 kg Pas 984 mm, 4 x 12 avec manille		2 m	2800362.02
			3 m	2800362.03
			4 m	2800364.04
			5 m	2800362.05
			6 m	2800362.06
			8 m	2800362.08
			Chaîne de levage - deux brins, certifiée, capacité de charge jusqu'à 320 kg Pas 984 mm, 4 x 12 avec manille	
	5 m	2800367.05		
	6 m	2800367.06		
	8 m	2800367.08		
	Chaîne de levage - deux brins, certifiée, capacité de charge jusqu'à 560 kg Pas 943 mm, 5 x 15 avec manille		4 m	2800365.04
			6 m	2800365.06

ACCESSOIRES

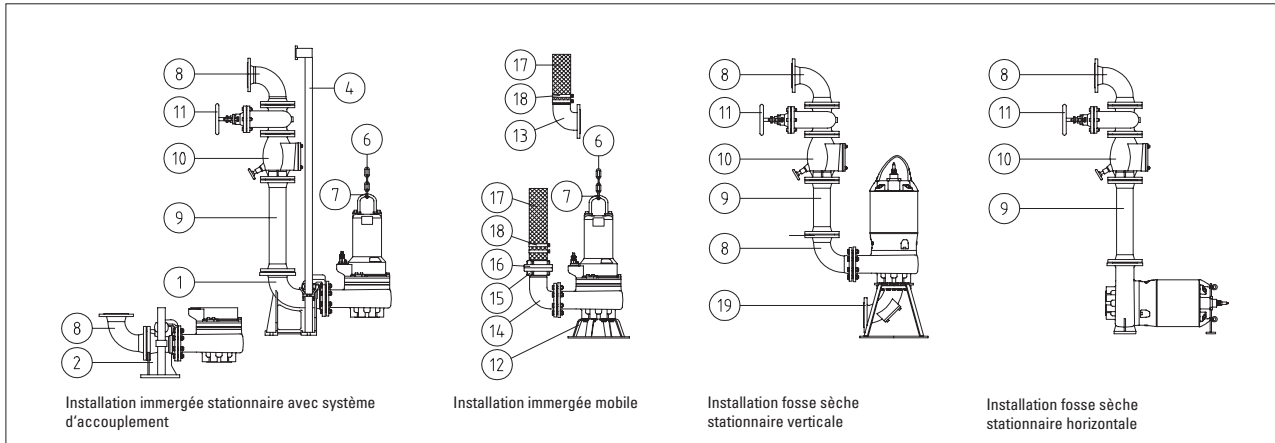

N°	Désignation	Type	Taille	Réf.
	Chaîne de levage - deux brins, certifiée, capacité de charge jusqu'à 850 kg Pas 998 mm, 6 x 18 avec manille		6 m	2800366.06
8	Coudes à brides 90 °		DN 80 DN 100 DN 150 DN 200	2153302 2153303 2153353 2153363
	- ou pièce de liaison pour conduite de refoulement dans une double station de pompage avec 3 brides, évacuation horizontale (également disponible avec une évacuation verticale) avec boulons et étanchéité joints		DN 80 / 80 / 80 DN 80 / 100 / 80 DN 100 / 100 / 100 DN 100 / 125 / 100 DN 100 / 150 / 100 DN 150 / 150 / 150 DN 200 / 200 / 200	sur demande
9	Tuyau de refoulement - avec 2 brides longueur 1m avec boulons et joints,		DN 80 DN 100 DN 125 DN 150 DN 200	2152081 2152201 2152221 2152251 2152271
	Tuyau de refoulement - le mètre supplémentaire		DN 80 DN 100 DN 125 DN 150 DN 200	2150080 2150100 2150125 2150150 2150200
	- Réduction à brides		sur demande	
10	Clapet antiretour - fonte à brides avec trappe de visite PN10		DN 80 DN 100 DN 125 DN 150 DN 200	2212807 2212809 2212810 2212811 2212816
11	Vanne de sectionnement fonte à brides PN 10		DN 80 DN 100 DN 125 DN 150 DN 200	2216080 2216100 2216125 2216150 2216200
12	Socle support circulaire - jusqu'à 16,9 kW (P2) - à partir de 17,0 kW (P2)	NB 100 A NB 100 B NB 150 A NB 150	DN 100 DN 100 DN 150 DN 150	7321215 7321705 7321285 7321275
13	Coude à bride sortie cannelée avec boulons et joints		DN 100 / 100 mm	6001141
14	Coude à 90 ° MF		R3" IG/AG	2111805
	Mamelon double		R3" AG	2128030
	Bride taraudée		DN 80 / R3" IG	2215080

ACCESSOIRES

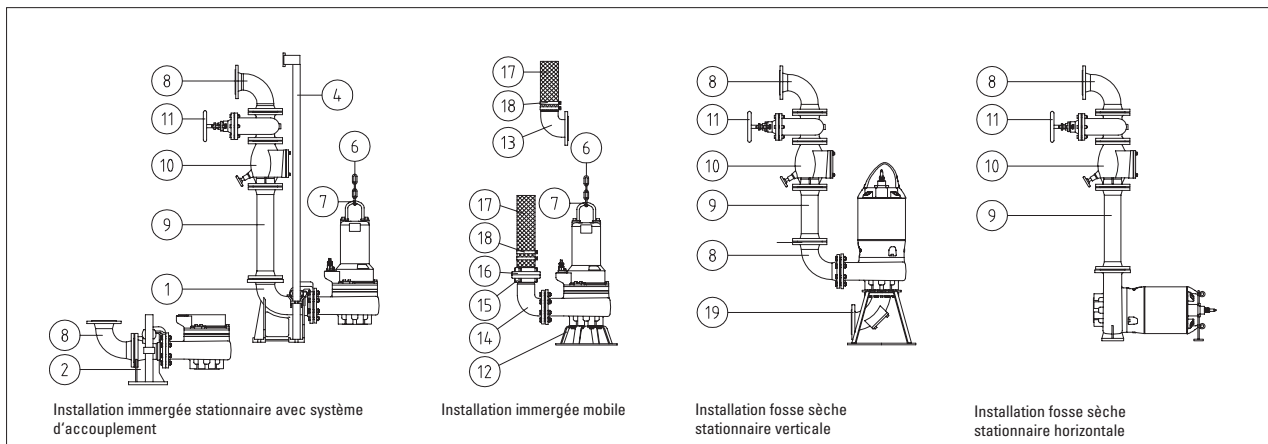

N°	Désignation	Type	Taille	Réf.
	Coude à bride 90° - sortie fileté - avec boulons et joints		DN 100 x R4" AG DN 150 x R6" AG	6001121 6001205
15	Demi Raccord rapide STORZ, taraudé		B-R3" IG A-R4" IG F-R6" IG	2010602 2010701 2010961
16	Demi raccord rapide STORZ cannelé		B- 75 mm A- 110 mm F- 150 mm	2013502 2013801 2013901
	Réducteur STORZ		A-B F-A	2015612 2015622
17	Tuyau souple renforcé (Ø intérieur en mm)		75 mm 110 mm 150 mm	2632075 2632110 2632150
	Tuyaux avec des raccords de refoulement intégrés		sur demande	
18	Colliers de serrage		T 70-90-13 S100 / 20 GBS 112-121/25 GBS 168-174/30	2309013 2310020 2311520 2317520
19	Socle support	TVS 100 A (jusqu'à 18 kW) TVS 150 A	DN 100 DN 150	7321705 7321725
	Socle support avec coude d'aspiration, trappe de visite, boulons et joints	TVS 100 A-R (jusqu'à 18 kW) TVS 100 A-R TVS 150 A-R TVS 150-R TVS 150/200 A-R TVS 150/200-R	DN 100 DN 100 DN 150 DN 150 DN 150 / DN 200 DN 150 / DN 200	8604220 8604221 8604225 8604230 8604232 8604235
	Kit boulonnerie et joint - Acier galvanisé		DN 80 DN 100 DN 150	2214080 2214100 2214150
	- Acier inoxydable		DN 80 DN 100 DN 150	2214082 2214102 2214152

Système d'accouplement, coudes, tuyaux et vannes en inox sur demande.

Coffrets de commande électronique ou électromécanique pour pompe seule ou jumelées sur demande.

Station béton, polyester ou polyéthylène standard et sur mesure sur demande.



La gamme de produits livrés par HOMA

- Pompes submersibles pour eaux claires à faiblement chargées
- Pompes submersible pour eaux chargées
- Pompes à usage industriel
- Pompes pour eaux usées sanitaires
- Postes de relevage préfabriqués hors-sol pour maison, petit-collectif et collectif
- Stations de relevage préfabriquées à enterrer
- Coffrets et armoires de commande
- Accessoires électriques
- Accessoires hydrauliques



Une présence dans le monde entier

Les pompes et les installations HOMA sont utilisées dans plus de 100 pays à travers le monde, dans le cadre de projets d'une très grande diversité, p. ex. sur les Palm Islands à Dubai. Les pompes HOMA répondent à toutes les normes de sécurité et de qualité internationales et sont certifiées pour les grands organismes internationaux spécialisés dans le domaine du traitement de l'eau.



Réseau de partenaires commerciaux et de service après-vente

HOMA accompagne ses clients grâce à un réseau de partenaires commerciaux et de service après-vente performants et compétents. HOMA assure également la planification et la sélection de pompes grâce au logiciel HOPSEL spécialement mis au point – disponible gratuitement sur Internet.

HOMA Pumpenfabrik GmbH

Industriestraße 1 ➤ 53819 Neunkirchen-Seelscheid

Telefon: +49(0)2247/702-0

e-Mail: info@homa-pumpen.de ➤ Internet: www.homa-pumpen.de

HOMA France

Parc d'entreprises de l'Esplanade ➤ 20 rue Paul-Henri Spaak ➤ 77400 ST THIBAUT DES VIGNES

Tel.: 0033 / 160073546 ➤ Fax: 0033 / 160072112

info@homa.fr ➤ www.homa.fr

HOMA
P O M P E S E T S Y S T E M E S