



L'**ESYBOX POP** est un **surpresseur à variation de vitesse ultra-compact** conçu pour les petits environnements résidentiels, mobile-homes, campings-cars ou encore food trucks. Grâce à sa variation de vitesse, il adapte automatiquement son débit pour maintenir une pression constante tout en réalisant d'importantes économies d'énergie. Son installation simplifiée et son utilisation intuitive en font une solution performante, discrète et parfaitement adaptée aux espaces restreints.



- Ultra-compact
- Silencieux
- Programmation simple

CARACTÉRISTIQUES GÉNÉRALES

- Pour liquides propres, sans corps solides ou abrasifs, non agressifs et chimiquement neutres.
- **Débit maxi.** : 3,9 m³/h.
- **Température du liquide** : de 5°C à +50°C.
- **Température maxi.** : +50°C.
- **Pression maxi. de service** : 6 bars.
- **Longueur de câble** : 1,5 m.
- **∅ Aspiration et refoulement** : F 3/4".
- Protection manque d'eau intégrée.
- Fonction anti-cycling.
- Pression d'eau constante.
- Économie d'énergie.
- Installation verticale ou horizontale.



PANNEAU DE CONTRÔLE
avec clavier et leds sur le dessus de l'appareil.



PROGRAMMABLE via une application pour paramétrer l'appareil en toute simplicité.

Modèle	Code	Caractéristiques électriques			Caractéristiques hydrauliques (à 2800tr/mn)							
		Alim. (V)	In. (A)	Puiss. (kW)	Q. (m ³ /h)	0	0.6	1.2	1.8	2.4	3	3.8
ESYBOX POP	209503	1 x230V	1.5	0.3	H (m)	32	31	26.8	21.6	16	10.1	2.7



ACCESSOIRE (en option)

ESYDOCK POP

Code : 450156

- Kit de connexion rapide de faciliter les raccordements sur l'installation et les opérations de maintenance.
- Livré avec kit de fixation murale.
- Raccords orientables.
- Dimensions (mm) : 266 x 120 x 78.

Poids : 4,4 Kg

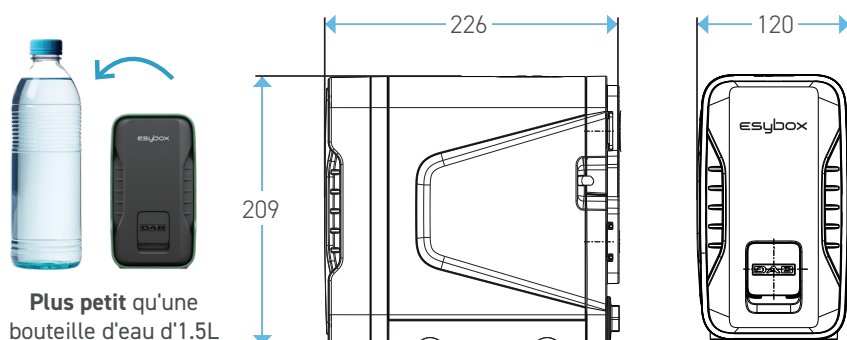

Plus petit qu'une bouteille d'eau d'1.5L